

電子部品カタログ

Electronic Components Catalog

フィルムコンデンサ

Metallized film capacitor





Nitsuko

日通エレクトロニクス株式会社



PSA

カタログ No916-B

フィルムコンデンサ品種一覧表 Film Capacitors Summary

概要 Summary	形状 Style	シリーズ名 Series Code	特徴 Features	定格電圧 Rated Voltage	静電容量 Capacitance (μF)	使用温度範囲 Temp. Range(°C)	頁 Page
一般 電子機器用 General use	汎用品		FPB ↓ 小型標準品	250VDC 450VDC 630VDC 800VDC 1250VDC	0.47~10 0.22~4.7 0.068~2.2 1.0 ~ 2.2 0.001~0.47	-40~+85 (+105)	4
			FPB2 ↓ 小型品	630VDC	0.47 ~ 2.2	-40~+105	5
			FPCS [NEW] ↓ 小型ケース品	630VDC	1.0~2.2	-40~+105	5
			FPT2 ↓ 高温対応 小型化品	630VDC	0.068 ~ 2.2	-40~+105 (+125)	10
			FPT ↓ 高温対応	630VDC	0.01~0.047	-40~+105 (+125)	10
			MDX ↓ 標準品	250VDC 450VDC 630VDC	0.01~0.33 0.01~0.15 0.015~0.047	-40~+85 (+105)	13
			MDD ↓ 5 mm, 7.5 mm ピッチシリーズ*	50, 250VDC	0.01~2.2	-40~+85 (+105)	12
	電源 PFC 回路		FPCS [NEW] ↓ 小型ケース品 ↓ 低振動音 ↓ ハロゲンフリー	450VDC	0.47~4.7	-40~+85 (+110)	6
			FPS5 [NEW] ↓ 小型品 ↓ 低振動音 ↓ ハロゲンフリー	450VDC	0.47~2.2	-40~+85 (+110)	7
			FPS4 ↓ 小型標準品 ↓ 低振動音 ↓ ハロゲンフリー	450VDC	0.47~4.7	-40~+85 (+110)	7
			FPS3 [NEW] ↓ 低振動音 ↓ ハロゲンフリー	450VDC 520VDC	0.47~2.2	-40~+85 (+110) -40~+110	8
			FPA ↓ 550V 対応 ↓ ハロゲンフリー	550VDC	0.47~2.2	-40~+85 (+110)	9
	大容量		MDL ↓ 小型大容量 ↓ 高周波高リプル用	35VDC 63VDC	4.7~22 10~22	-40~+85 (+105)	14
			MDD ↓ 高電圧 500VAC	500VAC	0.0022~0.1	-40~+85 (+105)	14
	高周波回路用 High frequency circuit use		FPF ↓ 大電流品	250VDC 450VDC 630VDC	0.01~10 0.01~3.3 0.01~2.2	-40~+105	11
交流電源用 アクロス・サ・ライン Across-the-line use		CFD-N ↓ 電気用品安全法準拠 ↓ ノイズイミュニティ試験対応	125VAC 250VAC	0.033~4.7 0.01~2.2	-40~+85 (+105)	15	

パワーエレクトロニクス用フィルムコンデンサ Capacitors for Power Electronics

概要 Summary	形状 Style	シリーズ名 Series Code	特徴 Features	定格電圧 Rated Voltage	静電容量 Capacitance (μF)	使用温度範囲 Temp. Range(°C)	頁 Page
汎用 (DC-Link, 平滑 等)		FPCT [NEW]	大電流	700VDC	15~30	-55~+105	20
汎用 (DC-Link, 平滑 等)		FPCL	長寿命・高電圧・大電流	630VDC 800VDC 1100VDC 1300VDC	5~65 10~20 1~25 1~15	-40~+70 (+85)	16 ~ 19

■ フィルムコンデンサの RoHS 対応について / Compliance with RoHS requirement

弊社のフィルムコンデンサ(上記の品種一覧表記載全品種)は、RoHS 2 指令に適合しております。

Our film capacitors (all products in the above list) comply with RoHS2 requirement.

■ ISO, IATF 取得状況 / Acquisition of ISO, IATF

■ 右記の認証を取得しています。 Obtained the certification shown on the right.

ISO, IATF 規格 / 認証番号

(ISO Standards) / (Certificate Number)

■ ISO 9001 / JQA-QMA11708

■ ISO 14001 / JQA-EM0614

■ IATF 16949 / JQA-AU0413

ご使用にあたっては、必ず仕様書をご要求いただき、仕様内容とご使用上の注意事項をご確認願います。新規採用ご検討にあたっては、あらかじめお問合せください。

Please request the specifications and confirm the spec and the notabilia before use.

When you consider newly-adoption, please contact us in advance.

フィルムコンデンサ体系図 Schematics of Film Capacitors

■ 一般電子機器用 General-use

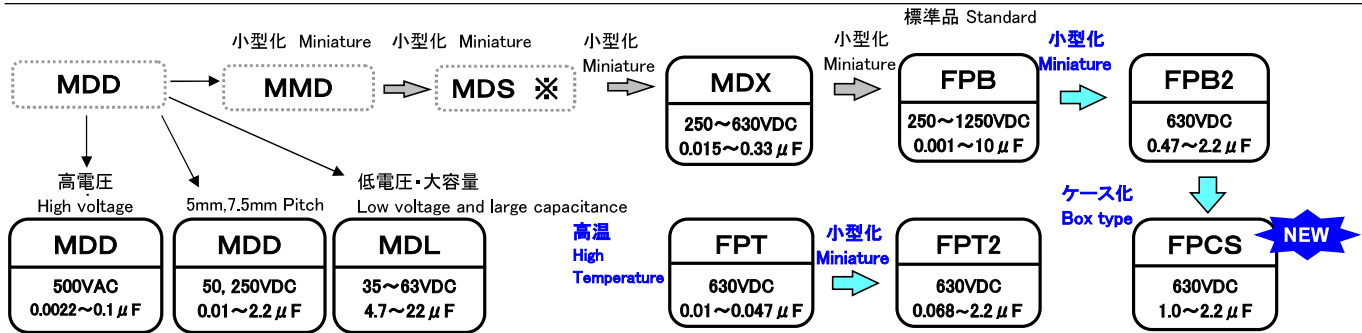

■ 電源 PFC 用、一般電子機器用 (450VDC, 550VDC) For PFC, General-use (450VDC, 550VDC)

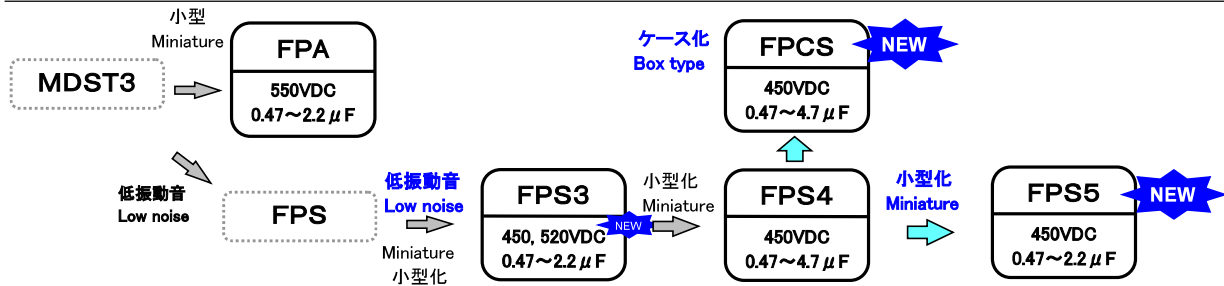

■ 高周波回路用 For High Frequency

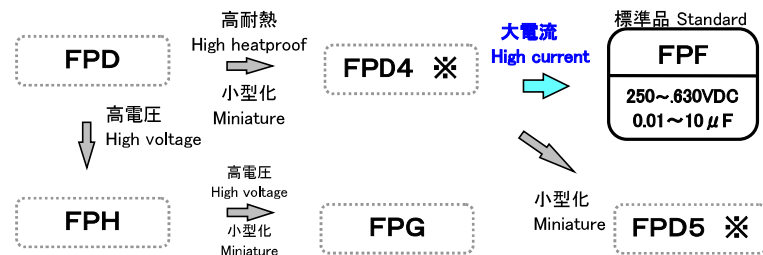

■ 交流電源用 For A.C. (Across-the-line use)

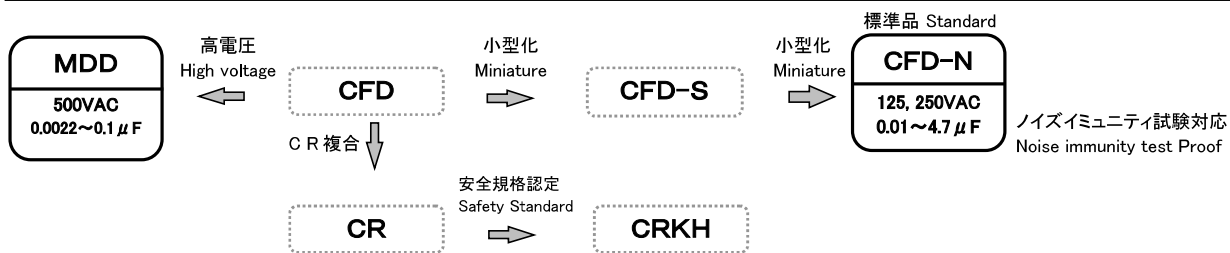

■ パワーエレクトロニクス用 For Power Electronics

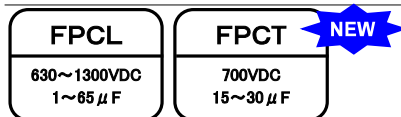

◆ 注記 Note

※印の製品については、別途お問合せください。
 の製品は、旧シリーズです。
 弊社では、旧シリーズの生産終息を計画的に進めております。
 右表の旧シリーズについては、カタログより削除しています。
 新規のご設計に際しましては、右記推奨よりご採用くださるようお願い致します。

Please contact us about the products marked ※
 is previous series.

We move forward with production discontinuation of old series.
 Previous series has been taken off from this catalogue.
 Please select products from recommended series for your new design.

旧シリーズ Previous series	推奨シリーズ Recommended series
MDD, MMD, MDS	FPB, FPB2, MDX, FPS3, FPS4, FPCS
MDST, FPA(450V)	FPS3, FPS4, FPS5, FPCS
FPD, FPD2, FPD3, FPD4, FPD5	FPF
CFD, CFD-S, CFD-L	CFD-N
CR, CRKH	-

FPB SERIES

小型化 Small

一般電子機器用 小型化品

- 小型化 250VDC, 450VDC, 630VDC, 800VDC, 1250VDC
- 基板上の面積が小さく、機器小型化設計に適しています
- メタライズドポリプロピレンフィルムコンデンサ
- 難燃性樹脂外装 (UL94 V-0)

General-use, Small size

- Reduced size 250VDC, 450VDC, 630VDC, 800VDC, 1250VDC
- FPB series is suitable for miniaturization of electronic circuits.
- Metallized Polypropylene Film Capacitor
- Flame retardant epoxy resin (UL94 V-0) coating type



■性能 Performance

•250VDC, 450VDC, 630VDC, 800VDC

使用温度範囲 Temperature range -40 ~+85°C(+105°C) +85°Cを超える場合は電圧軽減必要 Derate the operating voltage when operating temperature is higher than +85°C.
耐電圧 Withstanding voltage 端子相互間 Between terminals : 定格電圧×1.6(VDC) for 1 min. 端子外装間 Between terminals and enclosure : 定格電圧×2(VDC) for 1~5sec.
絶縁抵抗 Insulation resistance (IR) C ≤ 0.33 μF : ≥ 25000M Ω C > 0.33 μF : ≥ 7500 Ω · F [250, 450 VDC : 100 VDC for 1 min. 630, 800 VDC : 500 VDC for 1 min.]
誘電正接 tan δ ≤ 0.001 (1kHz)

•1250VDC

(定格電圧 125VAC として電源1次側にて
アロス・サ・ライコンデンサとして使用可能です)

使用温度範囲 Temperature range •1250VDC -40 ~+85°C(+105°C) +85°Cを超える場合は電圧軽減必要 Derate the operating voltage when operating temperature is higher than +85°C. •125VAC : -40~+85°C
耐電圧 Withstanding voltage 端子相互間 Between terminals : 定格電圧×1.75(VDC) for 2~5sec : 1000VAC for 1min 端子外装間 Between terminals and enclosure : 1500VAC for 1min
絶縁抵抗 Insulation resistance (IR) 端子相互間 Between terminals ≥ 25000M Ω (500VDC for 1min.) 端子外装間 Between terminals and enclosure ≥ 1500M Ω (500VDC for 1min.)
誘電正接 tan δ ≤ 0.001 (1kHz)

■定格寸法表(FPB) Standard dimensions

Part cord	Rated voltage (VDC)	Capacitance (μF)	Tolerance (%)	Dimensions (mm)					Permissible current Iop (A)	Taping PCS/Package			
				A max	B max	L max	P ± 0.75	φ d					
FPB22E474K	250	0.47	±10	4.4	13.5	12.5	10.0	0.6	11.4	700			
FPB22E684K		0.68		5.2	14.5	12.5	10.0	0.6	16.5	600			
FPB22E105K		1.0		6.6	15.8	12.5	10.0	0.6	24.3	500			
FPB22E155K		1.5		8.3	17.5	12.5	10.0	0.6	36.4	No Taping			
FPB22E225K		2.2		7.1	17.7	17.8	15.0	0.8	30.0				
FPB22E335K		3.3		8.6	20.0	17.8	15.0	0.8	45.0				
FPB22E475K		4.7		11.6	21.0	17.8	15.0	0.8	64.1				
FPB22E685K		6.8		10.4	21.5	25.5	22.5	0.8	57.5				
FPB22E106K		10		13.4	24.8	25.5	22.5	0.8	84.5				
FPB22W224K		450		0.22	±10	4.7	10.0	12.5	10.0		0.6	6.4	600
FPB22W334K	0.33		4.7	13.0		12.5	10.0	0.6	9.6		600		
FPB22W474K	0.47		5.5	14.0		12.5	10.0	0.6	13.7		500		
FPB22W684K	0.68		6.5	15.8		12.5	10.0	0.6	19.8		500		
FPB22W105K	1.0		8.0	17.4		12.5	10.0	0.6	29.2	No Taping			
FPB22W155K	1.5		9.0	15.4		17.8	15.0	0.8	24.6	300			
FPB22W225K	2.2		10.8	17.2		17.8	15.0	0.8	36.0	No Taping			
FPB22W335K	3.3		13.5	20.0		17.8	15.0	0.8	54.0				
FPB22W475K	4.7		15.5	24.5		17.8	15.0	0.8	76.9				
FPB22J683K	0.068		4.8	9.9		12.5	10.0	0.6	3.9		600		
FPB22J104K	0.1	5.0	12.5	12.5	10.0	0.6	5.8	600					
FPB22J154K	0.15	6.6	12.8	12.5	10.0	0.6	8.6	500					
FPB22J224K	0.22	6.9	16.4	12.5	10.0	0.6	12.7	400					
FPB22J334K	630	0.33	±10	6.2	15.2	17.8	15.0	0.8	9.9	500			
FPB22J474K		0.47		7.6	16.7	17.8	15.0	0.8	14.1	No Taping			
FPB22J684K		0.68		9.3	18.7	17.8	15.0	0.8	20.3				
FPB22J105K		1.0		8.7	18.0	25.5	22.5	0.8	17.9				
FPB22J155K		1.5		10.8	20.0	25.5	22.5	0.8	26.8				
FPB22J225K		2.2		13.0	23.0	25.5	22.5	0.8	39.3				
FPB22K684K-F		800		0.68	±10	7.5	16.5	25.5	22.5		0.8	12.2	No Taping
FPB22K105K				1.0		8.7	18.0	25.5	22.5		0.8	17.9	
FPB22K155K				1.5		10.8	20.0	25.5	22.5		0.8	26.8	
FPB22K225K				2.2		13.0	23.0	25.5	22.5		0.8	39.3	
FPB23B102K	1250	0.001	±10	5.7	10.9	15.0	12.5	0.6	0.7		600		
FPB23B152K		0.0015		5.8	11.0	15.0	12.5	0.6	1.1	600			
FPB23B222K		0.0022		5.1	11.1	15.0	12.5	0.6	1.1	700			
FPB23B332K		0.0033		5.3	11.3	15.0	12.5	0.6	1.6	600			
FPB23B472K		0.0047		6.0	12.1	15.0	12.5	0.6	2.3	600			
FPB23B682K		0.0068		7.0	13.0	15.0	12.5	0.6	3.3	500			
FPB23B103K		0.01		6.0	11.3	15.0	12.5	0.6	3.6	500			
FPB23B153K		0.015		7.2	12.5	15.0	12.5	0.6	5.5	400			
FPB23B223K		0.022		7.5	16.0	15.0	12.5	0.6	8.0	400			
FPB23B333K		0.033		6.5	14.0	20.5	17.5	0.8	4.5	No Taping			
FPB23B473K		0.047		7.5	15.5	20.5	17.5	0.8	6.4				
FPB23B683K		0.068		8.5	17.5	20.5	17.5	0.8	9.3				
FPB23B104K		0.1		10.0	20.0	20.5	17.5	0.8	13.7				
FPB23B154K		0.15		10.0	20.0	25.5	22.5	0.8	12.6				
FPB23B224K		0.22		12.0	23.0	25.5	22.5	0.8	18.5				
FPB23B334K		0.33		14.0	26.0	25.5	22.5	0.8	27.8				
FPB23B474K		0.47		17.0	29.5	25.5	22.5	0.8	39.5				

■形名の構成例 Type designation

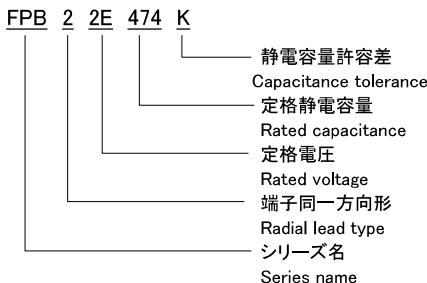

■外形図 Component outline

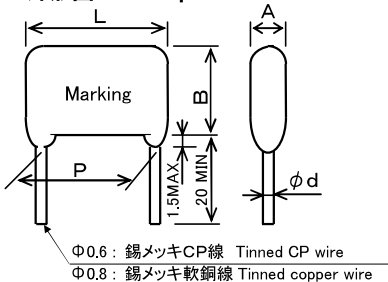

※ 範囲の定格は、フォーミング加工品をご使用下さい。〈フォーミング加工例 Example of forming〉
Please use forming type when using the scope of [].

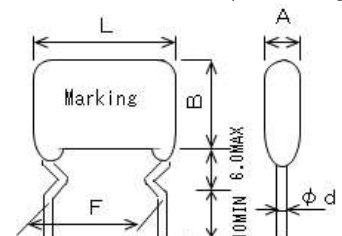

FPB2 SERIES

小型化品 Small

630VDC 一般電子機器用、小型化品

- メタライズドポリプロピレンフィルムコンデンサ
- 使用温度 ~+105°C 電圧軽減なし

630VDC General-use, Small size

- Metallized polypropylene film capacitor
- No need to reduce the working voltage up to +105°C.



■ 性能 Performance

使用温度範囲 Temperature range	-40~+105 °C
耐電圧 Withstanding voltage	端子相互間 Between terminals : 定格電圧×1.6(VDC) for 1min. 端子外装間 Between terminals and enclosure : 定格電圧×2(VDC) for 1~5sec.
絶縁抵抗 Insulation resistance (IR)	≥ 7500 Ω・F (500VDC for 1 min.)
誘電正接 tan δ	≤ 0,001 (1kHz)

■ 形名の構成例

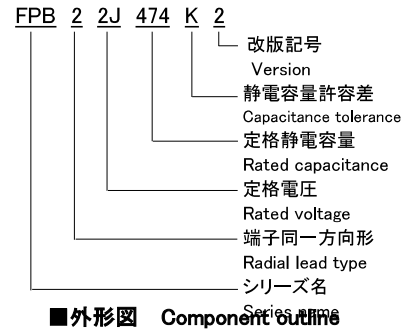

■ 定格寸法表 (FPB2) Standard dimensions

Part cord	Rated voltage (VDC)	Capacitance (μF)	Tolerance (%)	Dimensions (mm)					Permissible current I _{op} (A)	Taping PCS/Package
				A max	B max	L max	P ±0.75	φd		
FPB22J474K2	630	0.47	±10	6.5	12.0	17.8	15.0	0.6	14.2	500
FPB22J684K2		0.68		7.7	13.2	17.8	15.0	0.8	20.5	400
FPB22J105K2		1.0		9.5	15.0	17.8	15.0	0.8	30.2	300
FPB22J155K2		1.5		11.5	17.5	17.8	15.0	0.8	45.3	No taping
FPB22J225K2		2.2		14.0	20.0	17.8	15.0	0.8	66.5	

■ 外形図 Component outline

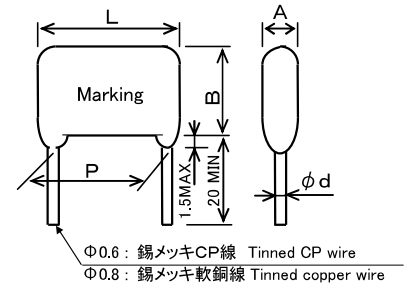

FPCS 630V SERIES

ケース小型化品 Boxed small

630VDC 一般電子機器用、ケース小型化品

- メタライズドポリプロピレンフィルムコンデンサ
- 使用温度範囲 ~105°C 電圧軽減なし
電流軽減 +95°C~+105°C

630VDC General-use, Boxed small

- Metallized polypropylene film capacitor
- No need to reduce the working voltage up to +105°C.
- Derate the current at +95°C~+105°C



■ 性能 Performance

使用温度範囲 Temperature range	-40~+105 °C +95°Cを超える場合は電流軽減必要 Derate the current at +95°C~+105°C.
耐電圧 Withstanding voltage	端子相互間 Between terminals : 定格電圧×1.4(VDC) for 1min. 端子外装間 Between terminals and enclosure : 定格電圧×2(VDC) for 1~5sec.
絶縁抵抗 Insulation resistance (IR)	≥ 7500 Ω・F (500VDC for 1 min.)
誘電正接 tan δ	≤ 0,001 (1kHz)

■ 形名の構成例 Type designation

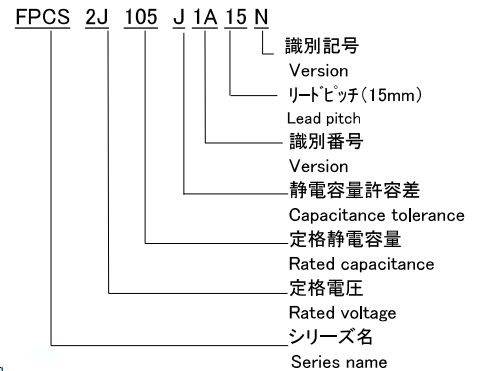

■ 定格寸法表 (FPCS 630V) Standard dimensions

Part cord	Rated voltage (VDC)	Capacitance (μF)	Tolerance (%)	Dimensions (mm)					Permissible current I _{op} (A)
				A ±0.5	B ±0.5	L ±0.5	P ±0.5	φd ±0.5	
FPCS2J105J1A15N	630	1.0	±5	10.0	16.0	18.5	0.8	0.8	30.2
FPCS2J155J1A15N		1.5		12.0	18.0	18.5	0.8	0.8	45.3
FPCS2J225J1A15N		2.2		14.5	20.5	18.5	0.8	0.8	66.5

■ 外形図 Component outline

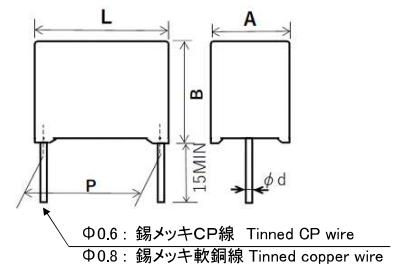

FPCS 1L SERIES

ケース小型・低振動音 Boxed small・Low noise



450VDC、ケース小型化品、低振動音

- メタライズドポリプロピレンフィルムコンデンサ
- 電源PFC回路用に適しています
- ケース小型・低振動音
- ハロゲンフリー対応製品

450VDC, **Boxed small size**, Low noise

- Metallized polypropylene film capacitor
- FPCS series is well-suited for PFC circuit in power
- Boxed small・Low vibration sound
- Halogen-free product



■ 性能 Performance

使用温度範囲 Temperature range	-40~+85 °C(+110°C) +85°Cを超える場合は電圧軽減必要 Derate the operating voltage when operating temperature is higher than +85°C.
耐電圧 Withstanding voltage	端子相互間 Between terminals : 定格電圧×1.4(VDC) for 1min. 端子外装間 Between terminals and enclosure : 定格電圧×2(VDC) for 1~5sec.
絶縁抵抗 Insulation resistance (IR)	≥7500Ω・F (100VDC for 1min.)
誘電正接 tan δ	≤0.002 (1kHz)

■ 形名の構成例 Type designation

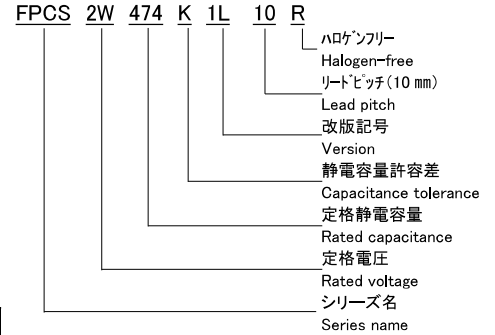

■ 定格寸法表 (FPCS) Standard dimensions

Part cord	Rated voltage (VDC)	Capacitance (μF)	Tolerance (%)	Dimensions (mm)					Permissible current Iop (A)
				A max	B max	L max	P ± 0.5	φ d	
FPCS2W474K1L10R	450	0.47	±10	5.0	12.0	13.0	10.0	0.6	13.7
FPCS2W684K1L10R		0.68		5.5	14.0	13.0	10.0	0.6	19.8
FPCS2W105K1L10R		1.0		6.5	16.0	13.0	10.0	0.6	29.2
FPCS2W155K1L10R		1.5		8.0	17.5	13.0	10.0	0.6	33.5
FPCS2W225K1L10R		2.2		10.0	19.0	13.0	10.0	0.6	49.2
FPCS2W684K1L15R		0.68		5.5	11.0	17.8	15.0	0.6	11.1
FPCS2W105K1L15R		1.0		6.0	12.5	17.8	15.0	0.8	12.5
FPCS2W155K1L15R		1.5		7.5	13.5	17.8	15.0	0.8	18.8
FPCS2W225K1L15R		2.2		9.0	15.0	17.8	15.0	0.8	27.6
FPCS2W335K1L15R		3.3		11.0	17.0	17.8	15.0	0.8	41.4
FPCS2W475K1L15R		4.7		13.0	19.0	17.8	15.0	0.8	59.0

■ 外形図 Component outline

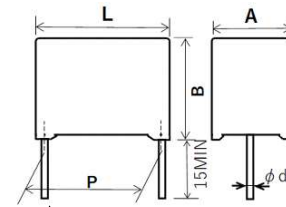

474K1L10R~155K1L15R
: 錫メッキCP線 Tinned CP wire
225K1L15R~475K1L15R
: 錫メッキ軟銅線 Tinned copper wire

FPCS 2L SERIES

ケース小型・低振動音 Boxed small・Low noise



450VDC、ケース小型化品、低振動音

- メタライズドポリプロピレンフィルムコンデンサ
- 電源 PFC 回路用に適しています
- 湿度化の電圧変動における静電容量の減少が非常に小さく、長期の連続操作に適しています
- ハロゲンフリー対応製品

450VDC, **Boxed small size**, Low noise

- Metallized polypropylene film capacitor
- FPCS series is well-suited for PFC circuit in power
- The capacitance decreasing is very small when voltage fluctuations at humidity. So, It is suitable for long-term continuous operation.
- Halogen-free product



■ 性能 Performance

使用温度範囲 Temperature range	-40~+85 °C(+110°C) +85°Cを超える場合は電圧軽減必要 +100°Cを超える場合は電流軽減必要 Derate the operating voltage when operating temperature is higher than +85°C. Derate the operating current when operating temperature is higher than +110°C.
耐電圧 Withstanding voltage	端子相互間 Between terminals : 定格電圧×1.4(VDC) for 1min. 端子外装間 Between terminals and enclosure : 定格電圧×2(VDC) for 1~5sec.
絶縁抵抗 Insulation resistance (IR)	≥7500Ω・F (100VDC for 1min.)
誘電正接 tan δ	≤0.002 (1kHz)

■ 形名の構成例 Type designation

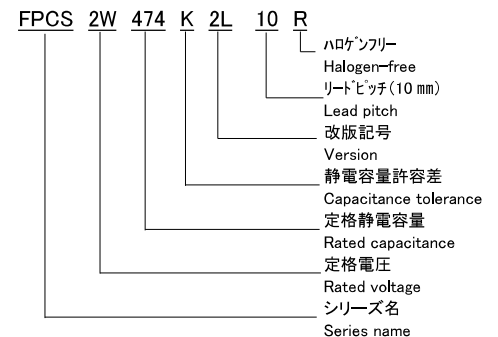

■ 定格寸法表 (FPCS 2L) Standard dimensions

Part cord	Rated voltage (VDC)	Capacitance (μF)	Tolerance (%)	Dimensions (mm)					Permissible current Iop (A)
				A max	B max	L max	P ± 0.75	φ d	
FPCS2W474K2L10R	450	0.47	±10	5.0	12.0	13.0	10.0	0.6	13.7
FPCS2W684K2L10R		0.68		5.5	14.0	13.0	10.0	0.6	19.8
FPCS2W105K2L10R		1.0		6.5	16.0	13.0	10.0	0.6	29.2
FPCS2W155K2L10R		1.5		8.0	17.5	13.0	10.0	0.6	33.5
FPCS2W225K2L10R		2.2		10.0	19.0	13.0	10.0	0.8	49.2

■ 外形図 Component outline

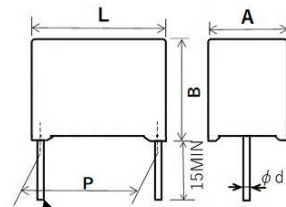

φ 0.8 : 錫メッキ軟銅線 Tinned

FPS5 SERIES

小型・低振動音 Small・Low Noise



450VDC、小型化品、低振動音

- メタライズドポリプロピレンフィルムコンデンサ
- 電源 PFC 回路用に適しています
- 小型・低振動音
- ハロゲンフリー対応製品

450VDC, Small size, Low noise

- Metallized polypropylene film capacitor
- FPS5 series is well-suited for PFC circuit in power
- Small・Low noise
- Halogen-free product



性能 Performance

使用温度範囲 Temperature range	-40~+85 °C(+110°C) +85°Cを超える場合は電圧軽減必要 Derate the operating voltage when operating temperature is higher than +85°C.
耐電圧 Withstanding voltage	端子相互間 Between terminals : 定格電圧×1.4(VDC) for 1min. 端子外装間 Between terminals and enclosure : 定格電圧×2(VDC) for 1~5sec.
絶縁抵抗 Insulation resistance (IR)	≥7500Ω・F (100VDC for 1min.)
誘電正接 tan δ	≤0.002 (1kHz)

■形名の構成例 Type designation

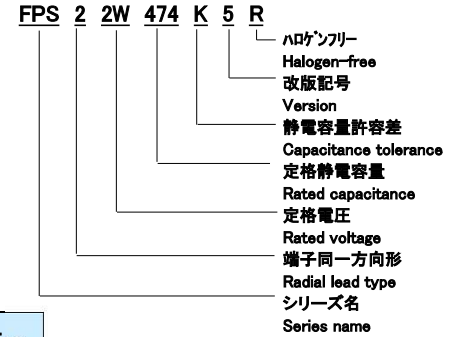

■ 定格寸法表 (FPS5) Standard dimensions

Part cord	Rated voltage (VDC)	Capacitance (μF)	Tolerance (%)	Dimensions (mm)					Permissible current Iop (A)	Taping PCS/Package
				A max	B max	L max	P ± 0.75	φ d		
FPS22W474K5R	450	0.47	±10	4.7	9.8	12.5	10.0	0.6	7.7	600
FPS22W684K5R		0.68		5.6	10.6	12.5	10.0	0.6	11.1	500
FPS22W105K5R		1.0		6.7	11.8	12.5	10.0	0.6	16.3	400
FPS22W155K5R		1.5		8.2	13.6	12.5	10.0	0.6	24.5	300
FPS22W225K5R		2.2		9.9	15.4	12.5	10.0	0.8	36.0	300

■外形図 Component outline

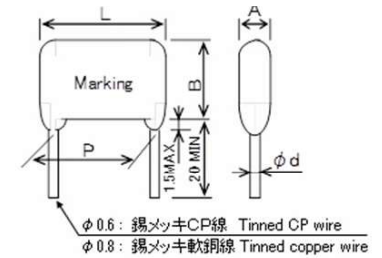

FPS4 SERIES

小型標準・低振動音 Small standard・Low Noise



450VDC、小型標準品、低振動音

- メタライズドポリプロピレンフィルムコンデンサ
- 電源 PFC 回路用に適しています
- 小型・低振動音
- ハロゲンフリー対応製品

450VDC, Small standard size, Low noise

- Metallized polypropylene film capacitor
- FPS4 series is well-suited for PFC circuit in power
- Small・Low vibration sound
- Halogen-free product



性能 Performance

使用温度範囲 Temperature range	-40~+85 °C(+110°C) +85°Cを超える場合は電圧軽減必要 Derate the operating voltage when operating temperature is higher than +85°C.
耐電圧 Withstanding voltage	端子相互間 Between terminals : 定格電圧×1.6(VDC) for 1min. 端子外装間 Between terminals and enclosure : 定格電圧×2(VDC) for 1~5sec.
絶縁抵抗 Insulation resistance (IR)	≥7500Ω・F (100VDC for 1min.)
誘電正接 tan δ	≤0.001 (1kHz)

■形名の構成例 Type designation

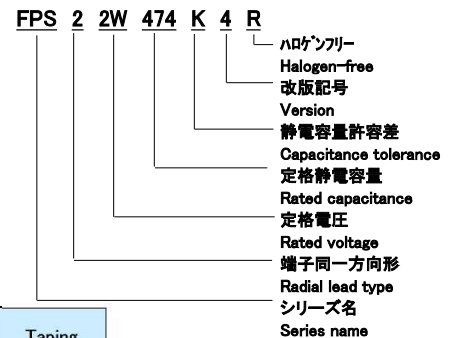

■ 定格寸法表 (FPS4) Standard dimensions

Part cord	Rated voltage (VDC)	Capacitance (μF)	Tolerance (%)	Dimensions (mm)					Permissible current Iop (A)	Taping PCS/Package
				A max	B max	L max	P ± 0.75	φ d		
FPS22W474K4R	450	0.47	±10	4.6	11.7	12.5	10.0	0.6	13.7	600
FPS22W684K4R		0.68		5.3	13.2	12.5	10.0	0.6	19.8	600
FPS22W684K4P15R		0.68		5.2	9.7	17.8	15.0	0.6	11.1	600
FPS22W105K4R		1.0		6.2	14.8	12.5	10.0	0.6	29.2	500
FPS22W105K4P15R		1.0		6.1	11.0	17.8	15.0	0.6	12.5	500
FPS22W155K4R		1.5		7.8	17.5	12.5	10.0	0.8	33.5	No taping
FPS22W155K4P15R		1.5		7.3	12.2	17.8	15.0	0.6	18.8	400
FPS22W225K4R		2.2		10.2	18.4	12.5	10.0	0.8	49.2	No taping
FPS22W225K4P15R		2.2		8.7	13.6	17.8	15.0	0.8	27.6	300
FPS22W335K4P15R		3.3		10.3	15.8	17.8	15.0	0.8	41.4	No taping
FPS22W475K4P15R		4.7		12.5	18.5	17.8	15.0	0.8	59.0	No taping

■外形図 Component outline

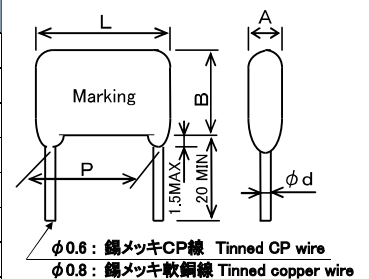

FPS3 SERIES

低振動音 Low noise



ハロゲンフリー
Halogen-free



450VDC、低振動音

- メタライズドポリプロピレンフィルムコンデンサ
- 電源 PFC 回路用に適しています
- 低振動音
- ハロゲンフリー対応製品

450VDC, Low noise

- Metallized polypropylene film capacitor
- FPS3 series is well-suited for PFC circuit in power
- Low noise
- Halogen-free product

性能 Performance

使用温度範囲 Temperature range	-40~+85 °C(+110°C) +85°Cを超える場合は電圧軽減必要 Derate the operating voltage when operating temperature is higher than +85°C.
耐電圧 Withstanding voltage	端子相互間 Between terminals : 定格電圧×1.6(VDC) for 1min. 端子外装間 Between terminals and enclosure : 定格電圧×2(VDC) for 1~5sec.
絶縁抵抗 Insulation resistance (IR)	≥ 7500 Ω・F (100VDC for 1min.)
誘電正接 tan δ	≤0,001 (1kHz)

形名の構成例 Type designation



定格寸法表 (FPA 550V) Standard dimensions

Part cord	Rated voltage (VDC)	Capacitance (μF)	Tolerance (%)	Dimensions (mm)					Permissible current Iop (A)	Taping PCS/Package
				A max	B max	L max	P ± 0.75	φ d		
FPS22W474K3R	450	0.47	±10	5.5	14.0	12.5	10.0	0.6	13.7	500
FPS22W684K3P10R		0.68		6.5	15.8	12.5	10.0	0.6	19.8	500
FPS22W684K3R		0.68		5.8	12.0	18.0	15.0	0.8	11.1	500
FPS22W105K3P10R		1.0		8.0	17.4	12.5	10.0	0.6	29.2	No taping
FPS22W105K3R		1.0		7.0	13.0	18.0	15.0	0.8	16.4	400
FPS22W155K3P10R		1.5		11.0	19.8	12.5	10.0	0.6	43.7	No taping
FPS22W155K3R		1.5		9.0	15.4	18.0	15.0	0.8	24.6	300
FPS22W225K3R		2.2		10.8	17.2	18.0	15.0	0.8	36.0	No taping

外形図 Component outline

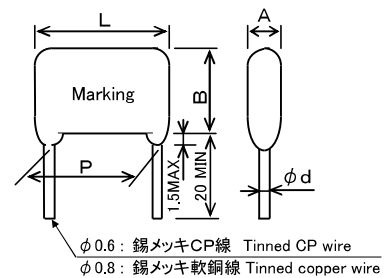

FPS3 520V SERIES

低振動音 Low noise



ハロゲンフリー
Halogen-free



520VDC、低振動音

- 定格電圧にマージンを持つ必要がある設計に最適です

520VDC, Low noise

- It is ideal for designs that require a margin on the rated voltage

性能 Performance

使用温度範囲 Temperature range	-40~+110°C +85°Cを超える場合は電圧軽減必要 Derate the operating voltage when operating temperature is higher than +85°C.
耐電圧 Withstanding voltage	端子相互間 Between terminals : 定格電圧×1.4(VDC) for 1min. 端子外装間 Between terminals and enclosure : 定格電圧×2(VDC) for 1~5sec.
絶縁抵抗 Insulation resistance (IR)	≥ 7500 Ω・F (500 VDC for 1min.)
誘電正接 tan δ	≤0,001 (1kHz)

形名の構成例 Type designation

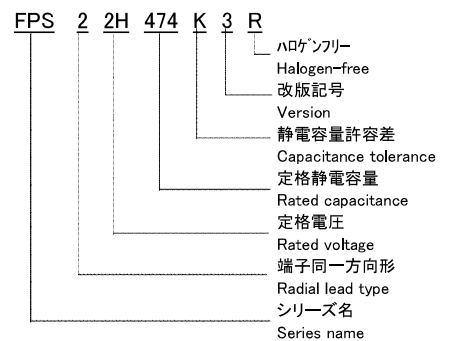

定格寸法表 (FPS 520V) Standard dimensions

Part cord	Rated voltage (VDC)	Capacitance (μF)	Tolerance (%)	Dimensions (mm)					Permissible current Iop (A)
				A max	B max	L max	P ± 0.75	φ d	
FPS22H474K3R	520	0.47	±10	5.5	14.0	12.5	10.0	0.6	13.7
FPS22H684K3P10R		0.68		6.5	15.8	12.5	10.0	0.6	19.8
FPS22H684K3R		0.68		5.8	12.0	17.8	15.0	0.8	11.1
FPS22H105K3P10R		1.0		8.0	17.4	12.5	10.0	0.6	29.2
FPS22H105K3R		1.0		7.0	13.0	17.8	15.0	0.8	16.4
FPS22H155K3P10R		1.5		11.0	19.8	12.5	10.0	0.6	43.7
FPS22H155K3R		1.5		9.0	15.4	17.8	15.0	0.8	24.6
FPS22H225K3R		2.2		10.5	17.2	17.8	15.0	0.8	36.0
FPS22H105K3A5.2R		1.0		5.2	17.5	17.8	15.0	0.8	16.4
FPS22H155K3A6.5R		1.5		6.5	18.5	17.8	15.0	0.8	24.6
FPS22H225K3A8.2R		2.2		8.2	20.5	17.8	15.0	0.8	36.0

外形図 Component outline

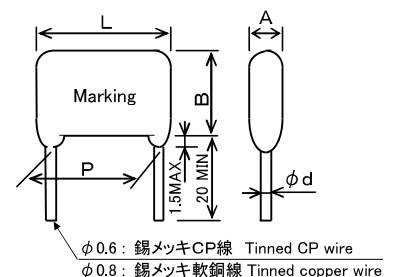



550VDC、小型品

- メタライズドポリプロピレンフィルムコンデンサ
- 電源 PFC 回路用に適しています
- ハロゲンフリー対応製品

550VDC, Miniature

- Metallized polypropylene film capacitor
- FPA series is well-suited for PFC circuit in power
- Halogen-free product



■性能 Performance

使用温度範囲 Temperature range	-40~+85 °C(+110°C) +85°Cを超える場合は電圧軽減必要 Derate the operating voltage when operating temperature is higher than +85°C.
耐電圧 Withstanding voltage	端子相互間 Between terminals : 定格電圧×1.6(VDC) for 1min. 端子外装間 Between terminals and enclosure : 定格電圧×2(VDC) for 1~5sec.
絶縁抵抗 Insulation resistance (IR)	≥7500Ω・F (500 VDC for 1 min.)
誘電正接 tan δ	≤0.001 (1kHz)

■形名の構成例 Type designation

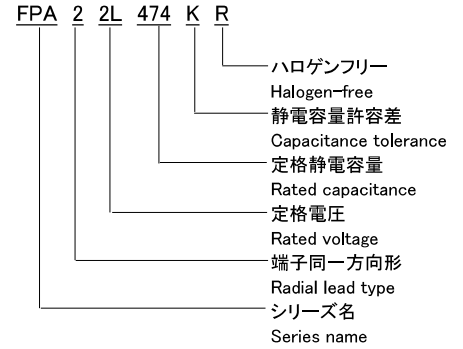

■定格寸法表 (FPA 550V) Standard dimensions

Part cord	Rated voltage (VDC)	Capacitance (μF)	Tolerance (%)	Dimensions (mm)					Permissible current Iop (A)	Taping PCS/Package
				A max	B max	L max	P ±0.75	φ d		
FPA22L474KR	550	0.47	±10	6.0	14.5	12.5	10.0	0.6	8.8	500
FPA22L684KR		0.68		7.1	16.4	12.5	10.0	0.6	12.7	400
FPA22L105KR		1.0		9.1	17.5	12.5	10.0	0.6	18.7	No Taping
FPA22L105KP15R		1.0		7.5	14.5	18.0	15.0	0.8	10.5	400
FPA22L155KR		1.5		8.0	17.5	18.0	15.0	0.8	15.7	No Taping
FPA22L225KR		2.2		11.5	17.5	18.0	15.0	0.8	23.0	

■外形図 Component outline

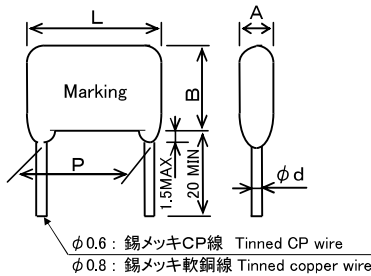

FPT2 SERIES

高温対応(〜+125°C) High Temperature

高温対応 小型品

- メタライズドポリプロピレンフィルムコンデンサ
- 使用温度 +105°C 電圧軽減なし
電圧軽減 +105°C〜+125°C (P24 参照)
電流軽減 +120°C〜+125°C (P25 参照)
- 難燃エポキシ樹脂封装 (UL94 V-0)

High Temperature, Small Size

- Metallized polypropylene film capacitor
- No need to reduce the working voltage up to +105°C.
Derate the voltage at +105°C〜+125°C (P24)
- Derate the current at +120°C〜+125°C (P25)
- Flame retardant epoxy resin (UL94 V-0)



性能 Performance

使用温度範囲 Temperature range	-40〜+105 °C(+125°C) +105°Cを超える場合は電圧軽減必要 Derate the voltage at +105°C〜+125°C.(P24) +120°Cを超える場合は電流軽減必要 Derate the current at +120°C〜+125°C.(P25)
耐電圧 Withstanding voltage	端子相互間 Between terminals : 定格電圧×1.6(VDC) for 1min. 端子外装間 Between terminals and enclosure : 定格電圧×2(VDC) for 1〜5sec.
絶縁抵抗 Insulation resistance (IR)	C ≤ 0.33 μF : ≥ 25000MΩ C > 0.33 μF : ≥ 7500 Ω・F (500VDC for 1 min.)
誘電正接 tan δ	≤ 0.001 (1kHz)

形名の構成例 Type designation

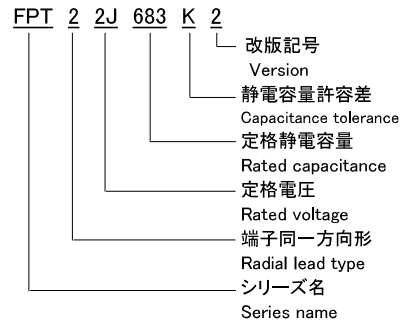

定格寸法表(FPT2) Standard dimensions

Part cord	Rated voltage (VDC)	Capacitance (μF)	Tolerance (%)	Dimensions (mm)					Permissible current Iop (A)	Taping PCS/Package
				A max	B max	L max	P ±0.75	φd		
FPT22J683K2	630	0,068	±10	4.8	9.9	12.5	10.0	0.6	3.9	600
FPT22J104K2		0.1		5.0	12.5	12.5	10.0	0.6	5.8	600
FPT22J154K2		0.15		6.6	12.8	12.5	10.0	0.6	8.6	500
FPT22J224K2		0.22		6.9	16.4	12.5	10.0	0.6	12.7	400
FPT22J334K2		0.33		6.2	15.2	17.8	15.0	0.8	9.9	500
FPT22J474K2		0.47		7.6	16.7	17.8	15.0	0.8	14.1	No Taping
FPT22J684K2		0.68		9.3	18.7	17.8	15.0	0.8	20.3	
FPT22J105K2		1.0		8.7	18.0	25.5	22.5	0.8	17.9	
FPT22J155K2		1.5		10.8	20.0	25.5	22.5	0.8	26.8	
FPT22J225K2		2.2		13.0	23.0	25.5	22.5	0.8	39.3	

外形図 Component outline

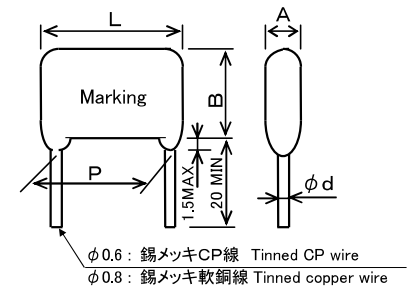

FPT SERIES

高温対応(〜+125°C) High Temperature

高温対応 標準品

High Temperature

性能 Performance 同上 (FPT2に同じ) Same as above (same as FPT2)

定格寸法表 (FPT) Standard dimensions

Part cord	Rated voltage (VDC)	Capacitance (μF)	Tolerance (%)	Dimensions (mm)					Permissible current Iop (A)	Taping PCS/Package	
				A max	B max	H max	L max	P, F ±0.75			φd
FPT22J103K-F	630	0.01	±10	4.7	—	14.0	12.5	10.0	0.6	1.3	1500
FPT22J153K-F		0.015		5.0	—	15.0	12.5	10.0	0.6	1.9	1250
FPT22J223K-F		0.022		4.8	—	14.8	12.5	10.0	0.6	2.2	1250
FPT22J333K-F		0.033		5.8	—	16.2	12.5	10.0	0.6	3.4	1000
FPT22J473K		0.047		6.0	11.1	—	12.5	10.0	0.6	3.8	500

※1 静電容量許容差J (±5%)品も製作いたします。
Capacitance tolerance J (±5%) is also available.

※2 □ 範囲の定格は、フォーミング加工品をご使用下さい。
Please use forming type when using the scope of □

形名の構成例 Type designation

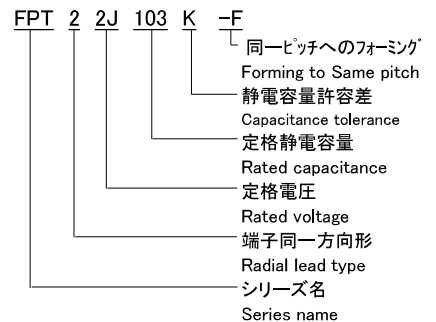

外形図 Component outline

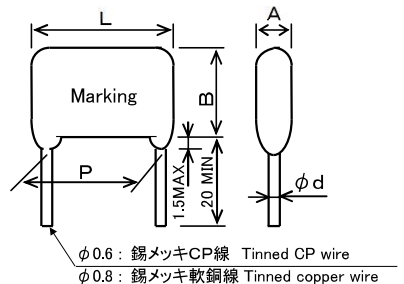

フォーミング加工例 Example of forming

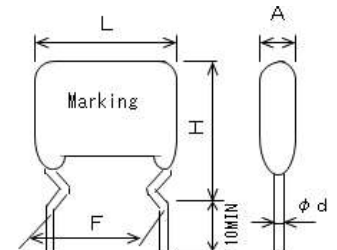

高周波用 大電流品

- メタライズドポリプロピレンフィルムコンデンサ
- 高周波用 大電流品
- 使用温度 ~+105°C 電圧軽減なし
電流軽減 +100°C~+105°C (P25 参照)

For High frequency , High current

- Metallized polypropylene film capacitor
- High current type for high frequency
- No need to reduce the working voltage up to +105°C.
Derate the operating current at +100°C~+105°C.(P25)



■性能 Performance

使用温度範囲 Temperature range: -40 ~+105°C
耐電圧 Withstanding voltage 端子相互間 Between terminals : 定格電圧 × 1.6 (VDC) for 1 min. 端子外装間 Between terminals and enclosure : 定格電圧 × 2 (VDC) for 1~5 sec.
絶縁抵抗 Insulation resistance (IR) C ≤ 0.33 μF : ≥ 25000MΩ C > 0.33 μF : ≥ 7500 Ω·F 250, 450V : 100VDC for 1 min. 630V : 500VDC for 1 min.
誘電正接 tan δ ≤ 0.001 (1kHz)

■形名の構成例 Type designation

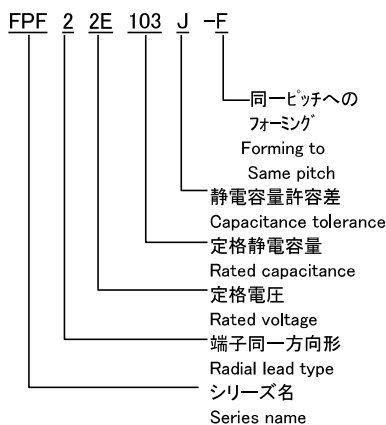

■外形図 Component outline

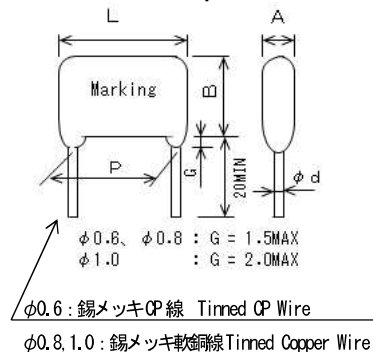

〈フォーミング加工例

Example of forming

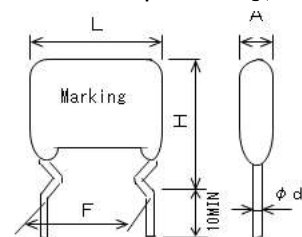

■定格寸法表(FPF) Standard dimensions

Part cord	Rated voltage (VDC)	Capacitance (μF)	Tolerance (%)	Dimensions (mm)						Permissible current Iop (A)	Taping PCS/Package
				A max	B max	H max	L max	P F ±0.75	φ d		
FPF22E103J-F	250	0.01	±5	4.7	—	14.0	12.5	10.0	0.6	2.3	1500
FPF22E153J-F		0.015		5.0	—	15.0	12.5	10.0	0.6	3.3	1250
FPF22E223J-F		0.022		4.8	—	14.8	12.5	10.0	0.6	3.9	1250
FPF22E333J-F		0.033		5.8	—	16.2	12.5	10.0	0.6	6.0	1000
FPF22E473J-F		0.047		4.8	—	14.8	12.5	10.0	0.6	3.8	1250
FPF22E683J-F		0.068		4.7	—	14.6	12.5	10.0	0.6	4.5	1250
FPF22E104J-F		0.1		4.7	—	14.7	12.5	10.0	0.6	5.3	1500
FPF22E154J-F		0.15		4.9	—	16.3	12.5	10.0	0.6	7.9	1250
FPF22E224J-F		0.22		5.7	—	16.6	12.5	10.0	0.6	8.1	1250
FPF22E334J-F		0.33		6.6	—	17.6	12.5	10.0	0.6	12.2	1000
FPF22E474J-F		0.47		7.0	—	21.4	13.0	10.0	0.8	17.3	400
FPF22E684J		0.68		8.8	16.4	—	13.0	10.0	0.8	25.1	No Taping
FPF22E105J		1.0		10.2	19.4	—	13.0	10.0	0.8	36.9	
FPF22E155J		1.5		12.7	18.9	—	15.5	12.5	0.8	29.2	
FPF22E225J		2.2		14.5	22.6	—	15.5	12.5	0.8	42.8	
FPF22E335J		3.3		13.7	22.3	—	20.5	17.5	0.8	40.2	
FPF22E475J	4.7	16.0	26.6	—	20.5	17.5	0.8	57.3			
FPF22E685J	6.8	19.8	29.9	—	20.5	17.5	0.8	82.9			
FPF22E106J	10	19.8	31.4	—	25.5	22.5	1.0	88.7			
FPF22W103J-F	450	0.01	±5	4.7	—	14.0	12.5	10.0	0.6	2.3	1500
FPF22W153J-F		0.015		5.0	—	15.0	12.5	10.0	0.6	3.3	1250
FPF22W223J-F		0.022		4.8	—	14.8	12.5	10.0	0.6	3.9	1250
FPF22W333J-F		0.033		5.8	—	16.2	12.5	10.0	0.6	6.0	1000
FPF22W473J-F		0.047		4.8	—	14.8	12.5	10.0	0.6	3.8	1250
FPF22W683J-F		0.068		5.8	—	16.0	12.5	10.0	0.6	5.4	1250
FPF22W104J-F		0.1		6.6	—	17.6	12.5	10.0	0.6	7.9	1000
FPF22W154J-F		0.15		7.5	—	20.2	13.0	10.0	0.8	11.9	400
FPF22W224J		0.22		8.2	17.3	—	13.0	10.0	0.8	17.4	No Taping
FPF22W334J		0.33		10.0	19.3	—	13.0	10.0	0.8	26.1	
FPF22W474J		0.47		11.4	18.1	—	15.5	12.5	0.8	26.1	
FPF22W684J		0.68		13.5	21.0	—	15.5	12.5	0.8	37.8	
FPF22W105J		1.0		12.3	21.3	—	20.5	17.5	0.8	34.9	
FPF22W155J		1.5		15.2	25.0	—	20.5	17.5	0.8	52.3	
FPF22W225J		2.2		19.5	28.0	—	20.5	17.5	0.8	76.6	
FPF22W335J		3.3		19.5	31.1	—	25.5	22.5	1.0	83.6	
FPF22J103J-F	630	0.01	±5	4.7	—	14.0	12.5	10.0	0.6	2.3	1500
FPF22J153J-F		0.015		5.0	—	15.0	12.5	10.0	0.6	3.3	1250
FPF22J223J-F		0.022		5.4	—	15.5	12.5	10.0	0.6	4.4	1250
FPF22J333J-F		0.033		6.3	—	16.5	12.5	10.0	0.6	6.7	1000
FPF22J473J-F		0.047		7.7	—	18.6	13.0	10.0	0.8	9.5	400
FPF22J683J-F		0.068		8.1	—	19.0	13.0	10.0	0.8	12.1	400
FPF22J104J-F		0.1		9.8	—	20.8	13.0	10.0	0.8	17.9	300
FPF22J154J		0.15		10.8	18.2	—	13.0	10.0	0.8	26.6	No Taping
FPF22J224J		0.22		11.7	16.7	—	15.5	12.5	0.8	18.5	
FPF22J334J		0.33		14.0	21.0	—	15.5	12.5	0.8	27.8	
FPF22J474J		0.47		14.6	21.2	—	18.0	15.0	0.8	22.5	
FPF22J684J		0.68		15.9	26.5	—	18.0	15.0	0.8	32.5	
FPF22J105J		1.0		15.9	26.5	—	23.0	20.0	0.8	32.3	
FPF22J155J		1.5		19.6	30.4	—	23.0	20.0	1.0	48.5	
FPF22J225J		2.2		20.0	32.5	—	28.0	25.0	1.0	53.7	

※1 □ 範囲の定格は、フォーミング加工品をご使用下さい。
Please use forming type when using the scope of □.

小型品やリードピッチ違いのご要求は、お問合わせください
Please contact us for smaller product, different lead pitch..

MDD 5, 7.5P SERIES

一般電子機器用 5, 7.5 mm ピッチ

- メタライズドポリエステルフィルムコンデンサ
- リードピッチを 5、7.5mm に統一

For electronic equipment 5, 7.5 mm pitch

- Metallized polyester film capacitor
- All lead pitch dimensions are 5 or 7.5mm.



■性能 Performance

使用温度範囲 Temperature range -40 ~ +85°C(+105°C) +85°Cを超える場合は電圧軽減必要 Derate the operating voltage when operating temperature is higher than +85°C.
耐電圧 Withstanding voltage 端子相互間 Between terminals : 定格電圧 × 1.5(VDC) for 1 min. 端子外装間 Between terminals and enclosure : 定格電圧 × 2(VDC) for 1 ~ 5sec.
絶縁抵抗 Insulation resistance (IR) $C \leq 0.33 \mu F : \geq 9000M \Omega$ $C > 0.33 \mu F : \geq 3000 \Omega \cdot F$ [50 VDC : 50 VDC for 1 min. 250 VDC : 100 VDC for 1 min.]
誘電正接 tan δ ≤ 0.01 (1kHz)

■定格寸法表(MDD 5, 7.5P) Standard dimensions

Part cord	Rated voltage (VDC)	Capacitance (μF)	Tolerance (%)	Dimensions (mm)					Permissible current Iop (A)	Taping PCS/Package		
				A max	B max	L max	P ± 1.0	ϕd				
MDD21H104K5	50	0.1	± 10	4.0	6.7	7.8	5.0	0.5	1.3	2000		
MDD21H154K5		0.15		4.0	6.7	7.8	5.0	0.5	1.5	2000		
MDD21H224K5	50 <i>新規採用 非推奨</i>	0.22	± 10	4.4	7.2	7.8	5.0	0.5	2.2	1500		
MDD21H334K5		0.33		4.4	8.4	7.8	5.0	0.5	3.1	1500		
MDD21H474K5		0.47		5.1	9.1	7.8	5.0	0.5	4.7	1250		
MDD21H684K5		0.68		6.0	9.9	7.8	5.0	0.5	6.8	1000		
MDD21H105K5		1.0		6.3	11.5	7.8	5.0	0.5	10.0	1000		
MDD22E103K5		250		0.01	± 10	3.0	6.5	7.8	5.0	0.5	0.32	2000
MDD22E153K5	0.015		3.6	7.1		7.8	5.0	0.5	0.48	1750		
MDD22E223K5	0.022		4.2	7.4		7.8	5.0	0.5	0.70	1750		
MDD22E333K5	0.033		4.7	8.6		7.8	5.0	0.5	1.1	1500		
MDD22E473K5	0.047		5.4	9.3		7.8	5.0	0.5	1.5	1250		
MDD22E683K5	0.068		6.1	10.7		7.8	5.0	0.5	2.2	1000		
MDD21H334K7.5	50 <i>新規採用 非推奨</i>		0.33	± 10		4.0	7.1	10.0	7.5	0.5	2.0	2000
MDD21H474K7.5			0.47			4.2	8.1	10.0	7.5	0.5	2.8	1750
MDD21H684K7.5		0.68	4.8		8.8	10.0	7.5	0.5	4.1	1500		
MDD21H105K7.5		1.0	5.4		10.1	10.0	7.5	0.5	6.0	1250		
MDD21H155K7.5		1.5	6.5		11.2	10.0	7.5	0.5	9.0	1000		
MDD21H225K7.5		2.2	7.6		12.8	10.0	7.5	0.5	13.2	900		
MDD22E333K7.5	250	0.033	± 10	4.1	7.0	10.0	7.5	0.5	0.63	2000		
MDD22E473K7.5		0.047		4.5	8.0	10.0	7.5	0.5	0.90	1500		
MDD22E683K7.5		0.068		4.7	8.6	10.0	7.5	0.5	1.3	1500		
MDD22E104K7.5		0.1		5.3	10.0	10.0	7.5	0.5	1.9	1250		
MDD22E154K7.5		0.15		6.3	11.0	10.0	7.5	0.5	2.9	1000		

■形名の構成例 Type designation

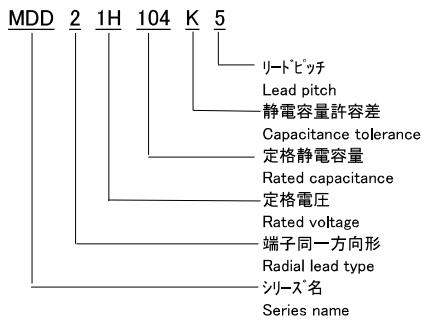

※1 範囲の定格は、新規採用を非推奨としております。採用をご検討の場合はご相談ください。
 Hiring within the range is not recommended. Please contact us if you are considering hiring.

上記以外の定格については、お問い合わせください
 Please contact us for other items.

■外形図 Component outline

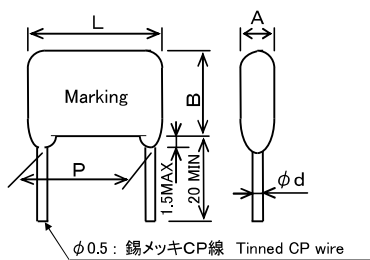

一般電子機器用 標準品

- メタライズドポリエステルフィルムコンデンサ

General-use, Standard

- Metallized Polyester Film Capacitor



性能 Performance

<p>使用温度範囲 Temperature range -40 ~ +85°C(+105°C) +85°Cを超える場合は電圧軽減必要 Derate the operating voltage when operating temperature is higher than +85°C.</p>
<p>耐電圧 Withstanding voltage 端子相互間 Between terminals : 定格電圧×1.6(VDC) for 1min. 端子外装間 Between terminals and enclosure : 定格電圧×2(VDC) for 1~5sec.</p>
<p>絶縁抵抗 Insulation resistance (IR) C ≤ 0.33 μF : ≥ 15000MΩ C > 0.33 μF : ≥ 5000Ω・F 250, 450 VDC : 100 VDC for 1 min. 630 VDC : 500 VDC for 1 min.</p>
<p>誘電正接 tan δ ≤ 0,008 (1kHz)</p>

■形名の構成例 Type designation

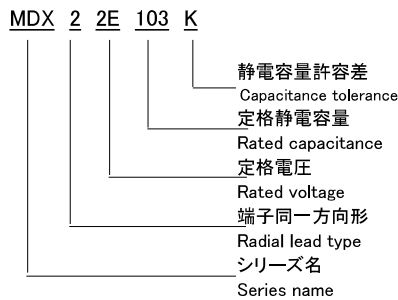

■外形図 Component outline

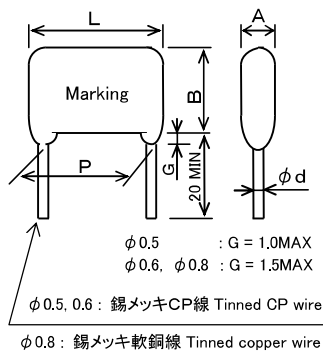

■定格寸法表 (MDX) Standard dimensions

Part cord	Rated voltage (VDC)	Capacitance (μF)	Tolerance (%)	Dimensions (mm)					Permissible current Iop (A)	Taping PCS/Package	
				A max	B max	L max	P ± 0.75	φ d			
MDX22E103K	250	0.01	± 10	3.7	6.5	7.3	5.0	0.5	1.2	1500	
MDX22E153K		0.015		3.7	6.5	7.3	5.0	0.5	1.6	1500	
MDX22E223K		0.022		3.7	6.5	7.3	5.0	0.5	1.9	1500	
MDX22E333K		0.033		3.7	7.0	7.3	5.0	0.5	2.4	1500	
MDX22E473K		0.047		4.4	7.4	7.3	5.0	0.5	3.5	1250	
MDX22E683K		0.068		5.0	8.2	7.3	5.0	0.5	5.0	1000	
MDX22E104K		0.1		5.8	9.5	7.3	5.0	0.5	7.4	1000	
MDX22E154K		0.15		6.4	11.5	7.3	5.0	0.5	11.1	900	
MDX22E224K		0.22		5.2	11.3	9.8	7.5	0.5	8.1	1000	
MDX22E334K		0.33		6.4	12.5	9.8	7.5	0.5	12.2	900	
MDX22E474K		0.47		この範囲は FPB シリーズをご使用ください。							
MDX22E684K		0.68									
MDX22E105K		1.0									
MDX22E155K		1.5									
MDX22E225K		2.2									
MDX22E335K		3.3									
MDX22E475K		4.7									
MDX22E685K		6.8									
MDX22E106K		10									
MDX22W103K		450									
MDX22W153K	0.015		4.0	6.8	9.8	7.5	0.5	1.5	1250		
MDX22W223K	0.022		4.0	6.8	9.8	7.5	0.5	1.3	1250		
MDX22W333K	0.033		4.2	6.8	9.8	7.5	0.5	1.5	1250		
MDX22W473K	0.047		4.2	7.2	9.8	7.5	0.5	2.2	1250		
MDX22W683K	0.068		4.4	8.3	9.8	7.5	0.5	3.2	1250		
MDX22W104K	0.1		4.5	10.8	9.8	7.5	0.5	4.7	1250		
MDX22W154K	0.15		4.6	10.7	12.5	10.0	0.6	4.4	700		
MDX22W224K	0.22		この範囲は FPB シリーズをご使用ください。								
MDX22W334K	0.33										
MDX22W474K	0.47										
MDX22W684K	0.68										
MDX22W105K	1.0										
MDX22W155K	1.5										
MDX22W225K	2.2										
MDX22W335K	3.3										
MDX22W475K	4.7										
MDX22J153K	630	0.015	± 10	4.2	8.0	9.8	7.5	0.5	1.5	1250	
MDX22J223K		0.022		5.0	8.6	9.8	7.5	0.5	2.2	1250	
MDX22J333K		0.033		5.0	11.3	9.8	7.5	0.5	3.3	1000	
MDX22J473K		0.047		6.3	11.2	9.8	7.5	0.5	4.6	1000	
MDX22J683K		0.068		この範囲は FPB シリーズをご使用ください。							
MDX22J104K		0.1									
MDX22J154K		0.15									
MDX22J224K		0.22									
MDX22J334K		0.33									
MDX22J474K		0.47									
MDX22J684K	0.68										
MDX22J105K	1.0										
MDX22J155K	1.5										
MDX22J225K	2.2										

MDL SERIES

一般電子機器用 小型大容量 高周波高リプル用

- メタライズドポリエステルフィルムコンデンサ
- 高周波スイッチング電源の出力平滑用等、大容量が必要な場合に最適です

General-use, Small size, Large capacitance, For high-frequency ripple current

- Metallized polyester film capacitor
- It suits need of large capacitance such as smoothing output of high-frequency switching supply.



■性能 Performance

使用温度範囲 Temperature range -40 ~+85°C(+105°C) +85°Cを超える場合は電圧軽減必要 Derate the operating voltage when operating temperature is higher than +85°C.
耐電圧 Withstanding voltage: 端子相互間 Between terminals : 定格電圧 × 1.5(VDC) for 1min. 端子外装間 Between terminals and enclosure : 定格電圧 × 2(VDC) for 1~5sec.
絶縁抵抗 Insulation resistance (IR) ≥3000 Ω・F [35V : 25VDC for 1min. 63V : 50VDC for 1min.]
誘電正接 tan δ ≤0,01 (1kHz), ≤0,016 (10kHz)

■定格寸法表(MDL) Standard dimensions

Part cord	Rated voltage (VDC)	Capacitance (μF)	Tolerance (%)	Dimensions (mm)					Permissible current Iop (A)	Taping PCS/Package
				A max	B max	L max	P ±1.0	φ d		
MDL21V475K	35 新規採用 非推奨	4,7	±10	7,5	13,5	16,0	12,5	0,8	21,8	400
MDL21V106K		10		10,5	20,0	16,0	12,5	0,8	46,3	No Taping
MDL21V226K		22		11,5	21,0	23,5	20,0	0,8	55,1	No Taping
MDL21J106K	63	10	±10	10,5	19,5	23,5	20,0	0,8	33,4	No Taping
MDL21J226K		22		12,5	24,0	28,0	25,0	0,8	57,0	

※1 [] 範囲の定格は、新規採用を非推奨としております。採用をご検討の場合はご相談ください。
 Hiring within the [] range is not recommended. Please contact us if you are considering hiring.

■形名の構成例 Type designation

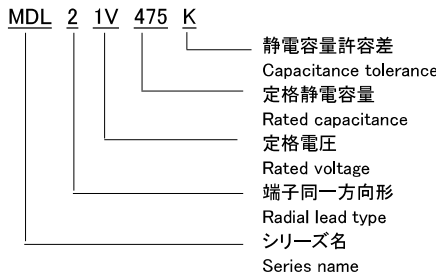

■外形図 Component outline

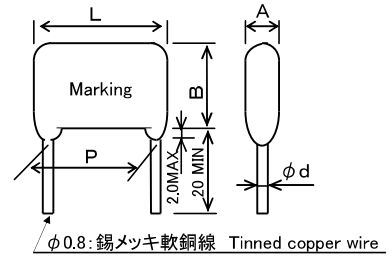

MDD High voltage SERIES

500VAC

- メタライズドポリエステルフィルムコンデンサ
- 高電圧
- 雑音防止用として、アクロス・ザ・ライン及びラインバイパスに使用する際の電気用品安全法の耐電圧性能を満足致します

- Metallized polyester film capacitor
- High voltage
- The withstanding voltage of this series is conformed to [Electrical Appliance and Material Safety Law].



■性能 Performance

使用温度範囲 Temperature range -40 ~+85°C(+105°C) +85°Cを超える場合は電圧軽減必要 Derate the operating voltage when operating temperature is higher than +85°C.
耐電圧 Withstanding voltage 端子相互間 Between terminals : 1875VDC or 1500VAC for 1 min. 端子外装間 Between terminals and enclosure : 1500VAC for 1 min.
絶縁抵抗 Insulation resistance (IR) 端子相互間 : ≥9000M Ω (500VDC for 1min.) Between terminals : 端子外装間 : ≥1500M Ω (500VDC for 1min.) Between terminals and enclosure :
誘電正接 tan δ : ≤0,01 (1kHz)

■定格寸法表(MDD High voltage) Standard dimensions

Part cord	Rated voltage (VDC)	Capacitance (μF)	Tolerance (%)	Dimensions (mm)					Permissible current Iop (A)
				A max	B max	L max	P ±1.5	φ d	
MDD23B222M	500VAC 1250VDC	0,0022	±20	5,0	11,0	17,5	14,0	0,6	0,52
MDD23B332M		0,0033		6,0	11,0	17,5	14,0	0,6	0,78
MDD23B472M		0,0047		6,5	12,0	17,5	14,0	0,6	1,1
MDD23B682M		0,0068		7,5	13,5	17,5	14,0	0,6	1,6
MDD23B103M		0,01		7,0	13,5	19,5	16,5	0,6	1,6
MDD23B153M		0,015	8,0	16,0	19,5	16,5	0,6	2,4	
MDD23B223K		0,022	±10	7,5	14,0	26,0	22,5	0,8	1,7
MDD23B333K		0,033		8,5	16,5	26,0	22,5	0,8	2,6
MDD23B473K		0,047		9,0	19,0	26,0	22,5	0,8	3,7
MDD23B683K		0,068		11,0	21,0	26,0	22,5	0,8	5,4
MDD23B104K	0,1	11,5		23,0	31,0	27,5	0,8	5,6	

■形名の構成例 Type designation

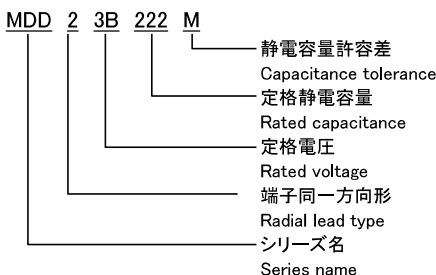

■外形図 Component outline

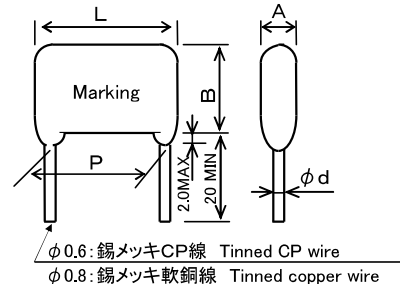

交流電源用 標準品 ノイズimmunity試験対応品

- メタライズドポリエステルフィルムコンデンサ
- 交流電源用 標準品
- ノイズimmunity試験におけるサージ電流に耐えます
- 難燃性樹脂外装 (UL94 V-0)

AC, Standard, Noise immunity test proof

- Metallized polyester film capacitor
- For AC circuit Standard
- Noise immunity test proof
- Flame retardant epoxy resin (UL94 V-0) coating type



■性能 Performance

準拠規格 Approved Standard 電気用品安全法準拠 Conformed to Electrical Appliance And Material Safety Law
使用温度範囲 Temperature range -40~+85°C (+105°C) +85°Cを超える時は電圧軽減必要 Derate the operating voltage when operating temperature is higher than +85°C.
耐電圧 Withstanding voltage 端子相互間 Between terminals 安全性能 Safety performance A1(0.01~0.47μF): 定格電圧×2.3(VAC) for 1 min. C1(0.1~4.7μF): 定格電圧×1.75(VAC) for 1 min. 端子外装間 Between terminals and enclosure 定格電圧 (125VAC): 1000VAC for 1min. 定格電圧 (250VAC): 1500VAC for 1min.
絶縁抵抗 Insulation resistance (IR) 端子相互間 Between terminals $C \leq 0.47 \mu F$: $\geq 2000M\Omega$ (500VDC for 1min.) $C > 0.47 \mu F$: $\geq 1000\Omega \cdot F$ (500VDC for 1min.) 端子外装間 Between terminals and enclosure : $\geq 1500M\Omega$ (500VDC for 1min.)
誘電正接 $\tan \delta$ ≤ 0.01 (1kHz)

■定格寸法表 (CFD-N) Standard dimensions

Part code	Rated voltage (VAC)	Capacitance (μF)	Tolerance (%)	Dimensions (mm)					Permissible current Iop (A)	Taping PCS/Package
				A max	B max	L max	P ±1.0	φ d		
CFD-N22B333K	125	0.033	±10	4.0	7.5	10.5	7.5	0.5	1.7	1750
CFD-N22B473K		0.047		5.0	8.0	10.5	7.5	0.5	2.4	1250
CFD-N22B683K		0.068		5.5	9.5	10.5	7.5	0.5	3.5	1000
CFD-N22B104K		0.1		6.0	11.0	10.5	7.5	0.5	5.2	1000
CFD-N22B154K		0.15		5.5	11.0	13.0	10.0	0.6	5.2	1250
CFD-N22B224K		0.22		6.5	12.5	13.0	10.0	0.6	7.6	1000
CFD-N22B334K		0.33		6.0	12.5	18.5	15.0	0.6	5.9	600
CFD-N22B474K		0.47		7.0	14.0	18.5	15.0	0.6	8.4	500
CFD-N22B684K		0.68		7.5	15.5	18.5	15.0	0.6	12.1	500
CFD-N22B105K		1.0		7.5	15.0	26.0	22.5	0.8	8.6	No taping
CFD-N22B155K		1.5		8.5	17.5	26.0	22.5	0.8	12.9	
CFD-N22B225K		2.2		9.5	19.0	31.0	27.5	0.8	15.0	
CFD-N22B335K		3.3		11.5	21.0	31.0	27.5	0.8	22.4	
CFD-N22B475K		4.7		13.0	24.5	31.0	27.5	0.8	32.0	
CFD-N22E103K	250	0.01	±10	4.5	9.5	13.0	10.0	0.6	0.9	
CFD-N22E153K		0.015		5.0	10.0	13.0	10.0	0.6	1.3	1500
CFD-N22E223K		0.022		5.0	10.0	13.0	10.0	0.6	1.7	1500
CFD-N22E333K		0.033		5.5	11.5	13.0	10.0	0.6	2.5	1250
CFD-N22E473K		0.047		6.0	13.0	13.0	10.0	0.6	3.5	1250
CFD-N22E683K		0.068		6.0	11.0	18.5	15.0	0.6	2.4	600
CFD-N22E104K		0.1		6.5	13.0	18.5	15.0	0.6	3.5	500
CFD-N22E154K		0.15		7.0	15.0	18.5	15.0	0.6	5.3	500
CFD-N22E224K		0.22		8.5	16.5	18.5	15.0	0.6	7.8	400
CFD-N22E334K		0.33		8.0	16.5	26.0	22.5	0.8	5.4	No taping
CFD-N22E474K		0.47		9.0	18.0	26.0	22.5	0.8	7.8	
CFD-N22E684K		0.68		10.0	21.5	26.0	22.5	0.8	11.2	
CFD-N22E105K		1.0		11.0	22.5	31.0	27.5	0.8	12.9	
CFD-N22E155K		1.5		13.5	25.5	31.0	27.5	0.8	19.3	
CFD-N22E225K	2.2	16.5	29.0	31.0	27.5	0.8	28.4			

■外形図 Component outline

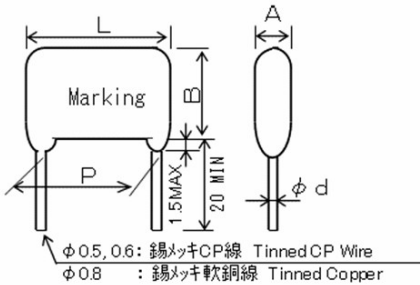

■ノイズimmunity試験 Noise immunity test

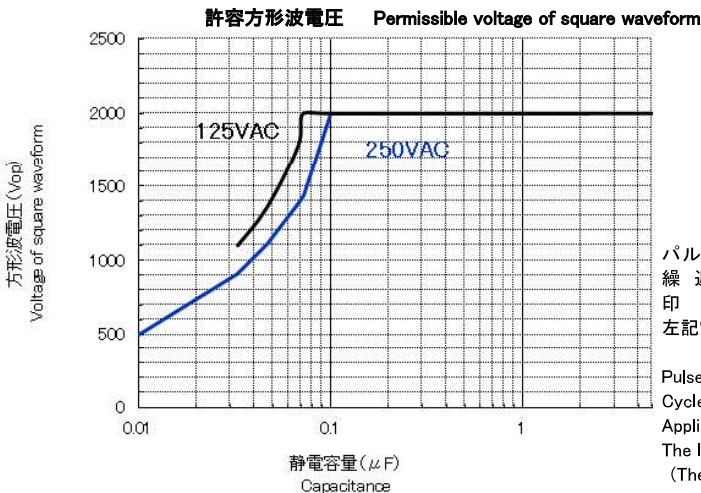

■形名の構成例 Type designation

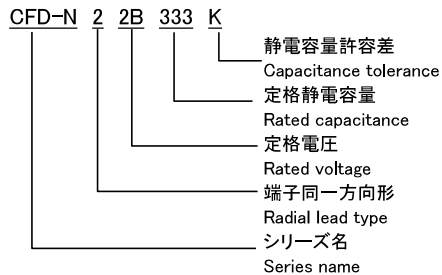

パルス巾: 1μsec の方形波
 繰返し: 50/60Hz
 印加: 2分間
 左記電圧は、コンデンサなし(50Ω終端)での値

Pulse width : 1μsec (Square waveform)
 Cycle : 50/60Hz
 Applied : 2 min
 The left voltage is the value in no capacitor
 (The resistor of the end of the line is 50Ω).

パワーエレクトロニクス用フィルムコンデンサ

Capacitors for Power Electronics

FPCL SERIES

長寿命・高電圧・高電流

Long life, High voltage, High current

- メタライズドポリプロピレンフィルムコンデンサ
- 用途: DC リンク、DC フィルタ、平滑用など
電解コンデンサ代替検討に最適です
- 難燃性樹脂ケース外装 (UL94 V-0)

- Metallized polypropylene film capacitor
- For DC-Link, DC filter, Smoothing, etc.
Please consider the film capacitor to alternative electrolytic capacitor
- Flame retardant resin case (UL94 V-0)

【630 VDC】

■ 定格寸法表 FPCL 630VDC (+70°C) (550VDC(+85°C)) Standard dimensions

Part cord	Rated voltage (VDC)	Capacitance (μ F)	Tolerance (%)	Dimensions (mm)						Permissible current I_{op} (A)
				A	B	L	P1	P2	ϕd	
FPCL630V505J-C	630	5.0	± 5	± 1.0	± 1.0	± 1.0	± 0.5	± 0.5	ϕd	200
FPCL630V705J-C		7.0		15.0	25.0	31.5	27.5	-	1.0	280
FPCL630V106J-C		10		18.0	28.0	31.5	27.5	-	1.0	400
FPCL630V156J-C		15		21.0	32.0	31.5	27.5	-	1.0	600
FPCL630V206J-C		20		18.5	35.5	41.5	37.5	10.2	1.2	400
FPCL630V256J-C		25		21.5	38.5	41.5	37.5	10.2	1.2	500
FPCL630V306J-C		30		24.0	44.0	41.5	37.5	10.2	1.2	600
FPCL630V356J-C		35		24.0	44.0	41.5	37.5	10.2	1.2	700
FPCL630V406J-C		40		30.0	45.0	41.5	37.5	10.2	1.2	800
FPCL630V456J-C		45		30.0	45.0	41.5	37.5	10.2	1.2	900
FPCL630V506J-C		50		25.0	45.0	57.5	52.5	10.2	1.2	500
FPCL630V556J-C		55		25.0	45.0	57.5	52.5	10.2	1.2	550
FPCL630V606J-C		60		30.0	45.0	57.5	52.5	10.2	1.2	600
FPCL630V656J-C		65		30.0	45.0	57.5	52.5	20.3	1.2	650

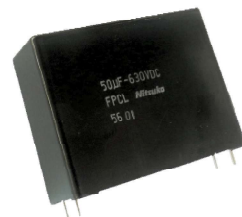

■ 外形図 Component outline

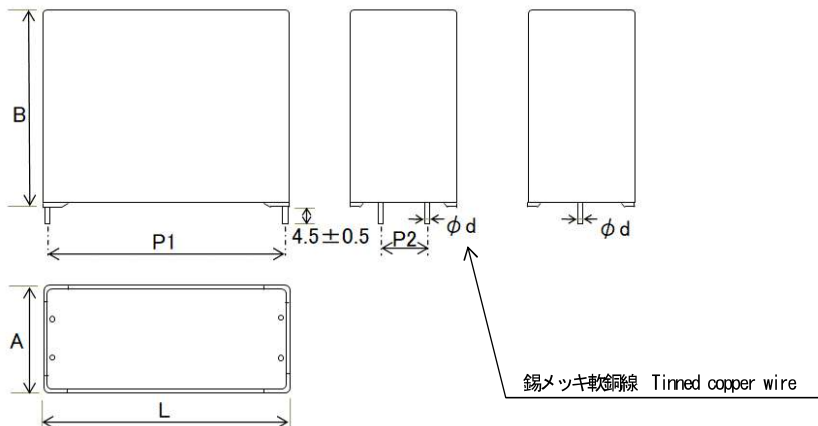

【800 VDC】【低背品 Low height type】

■ 定格寸法表 FPCL 800VDC (+70°C) (700VDC(+85°C)) Standard dimensions

Part cord	Rated voltage (VDC)	Capacitance (μ F)	Tolerance (%)	Dimensions (mm)						Permissible current I_{op} (A)
				A	B	L	P1	P2	ϕd	
FPCL800V106JB-C	800	10	± 5	± 1.0	± 1.0	± 1.0	± 0.5	± 0.5	ϕd	250
FPCL800V156JB-C		15		33.0	16.5	57.5	52.5	20.3	1.2	180
FPCL800V206JB-C		20		45.0	16.5	57.5	52.5	20.3	1.2	240



■ 外形図 Component outline

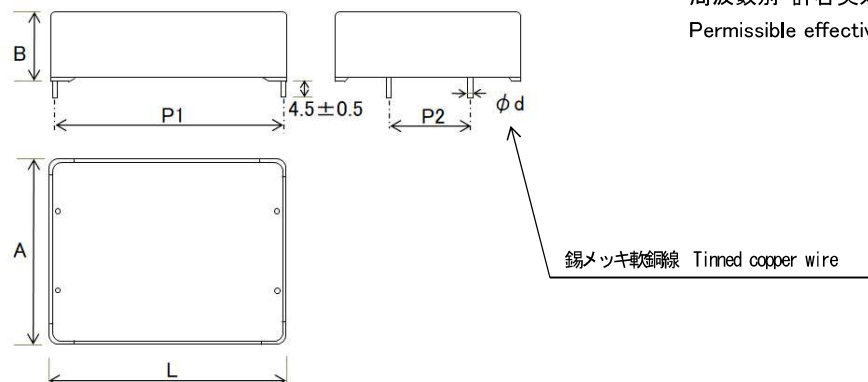

周波数別 許容実効電流値は、P32 を参照ください
Permissible effective current vs Frequency Please refer to P32.

FPCL SERIES

長寿命・高電圧・高電流

Long life, High voltage, High current

【630 VDC】【800 VDC】

■仕様

- FPCLシリーズは、直流電圧専用で交流では、ご使用できません
印加される電圧変動はピークからピークまでが、以下の範囲でご使用ください
- FPCL series is for DC voltage only, can not be used with AC
Please use in following (Applied voltage fluctuation from peak to peak)

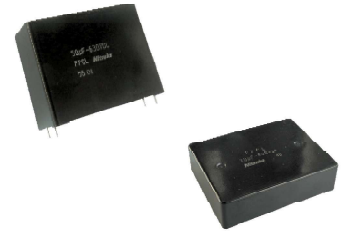
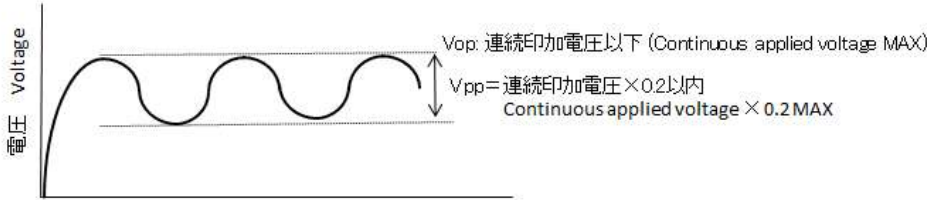

● 連続印加電圧

$$\text{軽減率}(\%) = \frac{\text{連続印加電圧}}{\text{定格電圧}} \times 100$$

● Continuous applied voltage

$$\text{Derating rate}(\%) = \frac{\text{Continuous applied voltage}}{\text{Rated Voltage}} \times 100$$

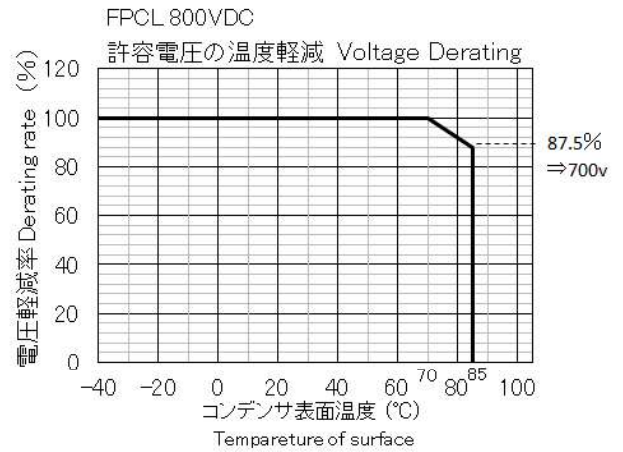
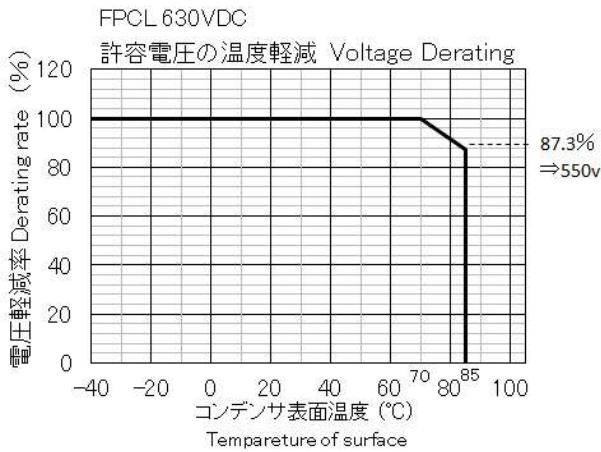

● 期待寿命 (参考)

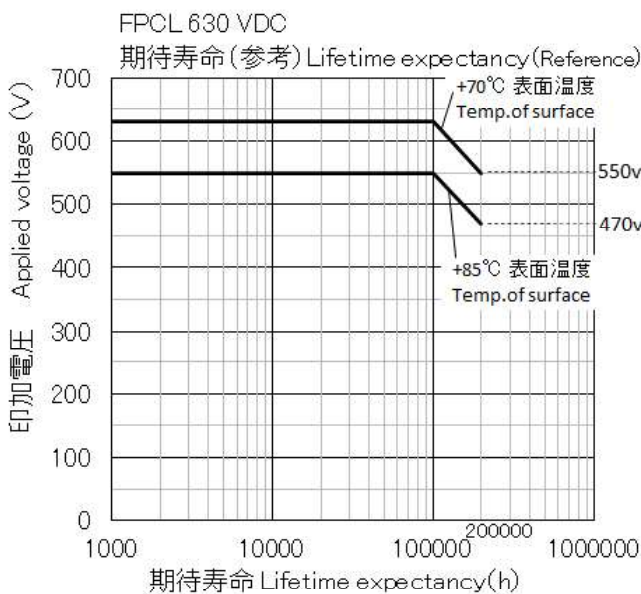

● Lifetime expectancy (Reference data)

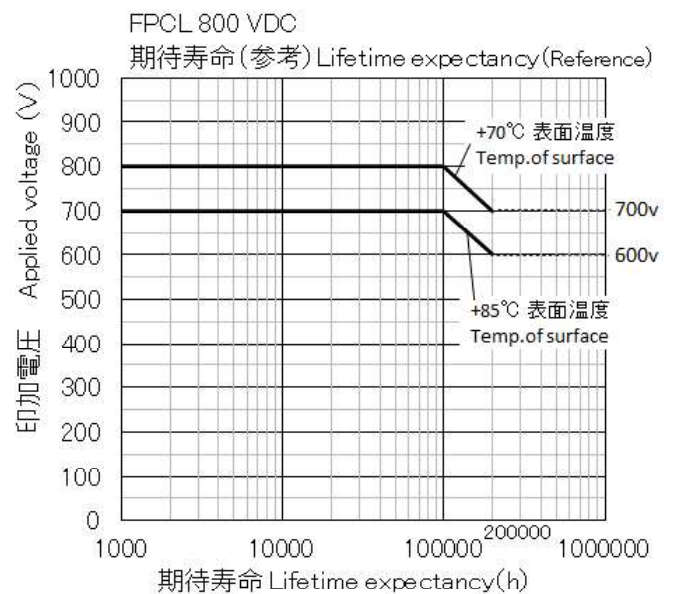

ご検討にあたっては、仕様書等の資料をご請求下さい
 他アイテム(静電容量、定格電圧等)については、お問合せください。
 If you consider, please request materials such as specifications.
 Other items (capacitance, rated voltage, etc.), please contact us.

パワーエレクトロニクス用フィルムコンデンサ

Capacitors for Power Electronics

FPCL SERIES

長寿命・高電圧・高電流

Long life, High voltage, High current

- メタライズドポリプロピレンフィルムコンデンサ
- 用途: DC リンク、DC フィルタ、平滑用など
電解コンデンサ代替検討に最適です
- 難燃性樹脂ケース外装 (UL94 V-0)

- Metallized polypropylene film capacitor
- For DC-Link, DC filter, Smoothing, etc.
Please consider the film capacitor to alternative electrolytic capacitor
- Flame retardant resin case (UL94 V-0)

【1100 VDC】

■ 定格寸法表 FPCL 1100VDC (+70°C) (920VDC(+85°C)) Standard dimensions

Part cord	Rated voltage (VDC)	Capacitance (μF)	Tolerance (%)	Dimensions (mm)						Permissible current I _{op} (A)
				A	B	L	P1	P2	φ d	
FPCL1100V105J-C	1100	1.0	±5	±1.0	±1.0	±1.0	±0.5	±0.5	φ d	75
FPCL1100V305J-C		3.0		11.0	22.0	30.5	27.5	-	0.8	225
FPCL1100V505J-C		5.0		18.0	28.0	31.5	27.5	-	1.0	375
FPCL1100V705J-C		7.0		21.0	32.0	31.5	27.5	-	1.0	140
FPCL1100V106J-C		10		18.5	35.5	41.5	37.5	10.2	1.2	200
FPCL1100V156J-C		15		21.5	38.5	41.5	37.5	10.2	1.2	300
FPCL1100V206J-C		20		30.0	45.0	41.5	37.5	10.2	1.2	140
FPCL1100V256J-C		25		25.0	45.0	57.5	52.5	10.2	1.2	175
FPCL1100V256J-C				30.0	45.0	57.5	52.5	10.2	1.2	175



【1300 VDC】

■ 定格寸法表 FPCL 1300VDC (+70°C) (1100VDC(+85°C)) Standard dimensions

Part cord	Rated voltage (VDC)	Capacitance (μF)	Tolerance (%)	Dimensions (mm)						Permissible current I _{op} (A)
				A	B	L	P1	P2	φ d	
FPCL1300V105J-C	1300	1.0	±5	±1.0	±1.0	±1.0	±0.5	±0.5	φ d	100
FPCL1300V305J-C		3.0		11.0	22.0	30.5	27.5	-	0.8	300
FPCL1300V505J-C		5.0		21.0	32.0	31.5	27.5	-	1.0	250
FPCL1300V705J-C		7.0		18.5	35.5	41.5	37.5	10.2	1.2	350
FPCL1300V106J-C		10		21.5	38.5	41.5	37.5	10.2	1.2	500
FPCL1300V156J-C		15		30.0	45.0	41.5	37.5	10.2	1.2	150
FPCL1300V156J-C				25.0	45.0	57.5	52.5	10.2	1.2	150



■ 外形図 Component outline

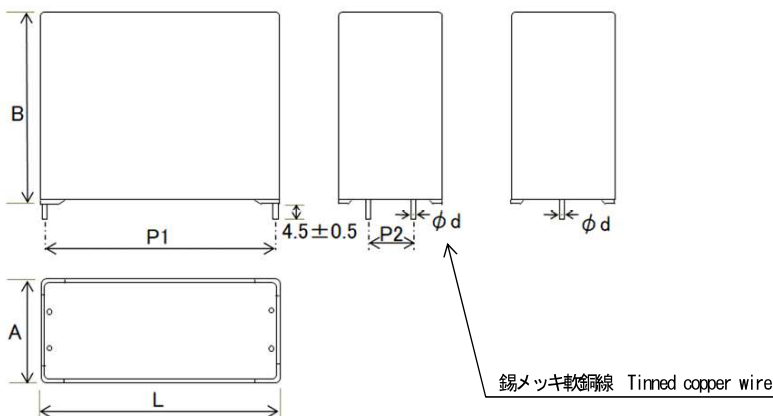

周波数別 許容実効電流値は、P33 を参照ください

Permissible effective current vs Frequency Please refer to P33.

FPCL SERIES

長寿命・高電圧・高電流

Long life, High voltage, High current

【1100 VDC】【1300 VDC】

仕様

- FPCLシリーズは、直流電圧専用で交流では、ご使用できません
印加される電圧変動はピークからピークまでが、以下の範囲でご使用ください

- FPCL series is for DC voltage only, can not be used with AC
Please use in following (Applied voltage fluctuation from peak to peak)



● 連続印加電圧

$$\text{軽減率}(\%) = \frac{\text{連続印加電圧}}{\text{定格電圧}} \times 100$$

● Continuous applied voltage

$$\text{Derating rate}(\%) = \frac{\text{Continuous applied voltage}}{\text{Rated Voltage}} \times 100$$

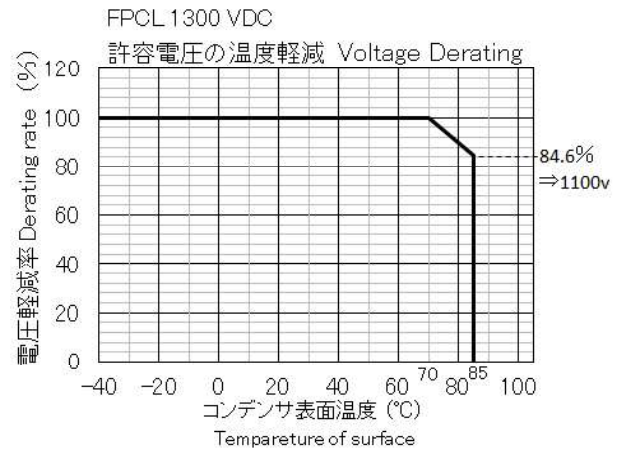
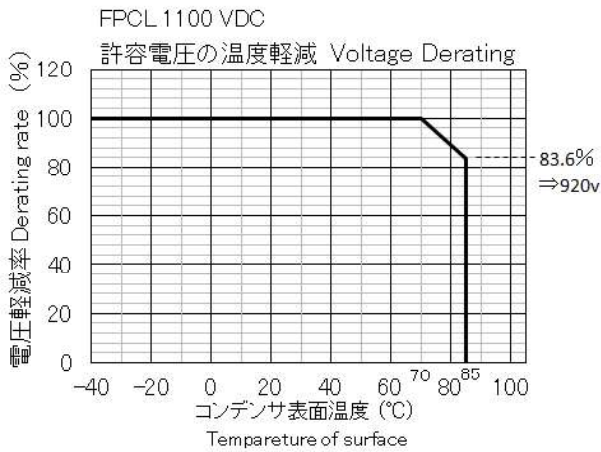

● 期待寿命 (参考)

● Lifetime expectancy (Reference data)

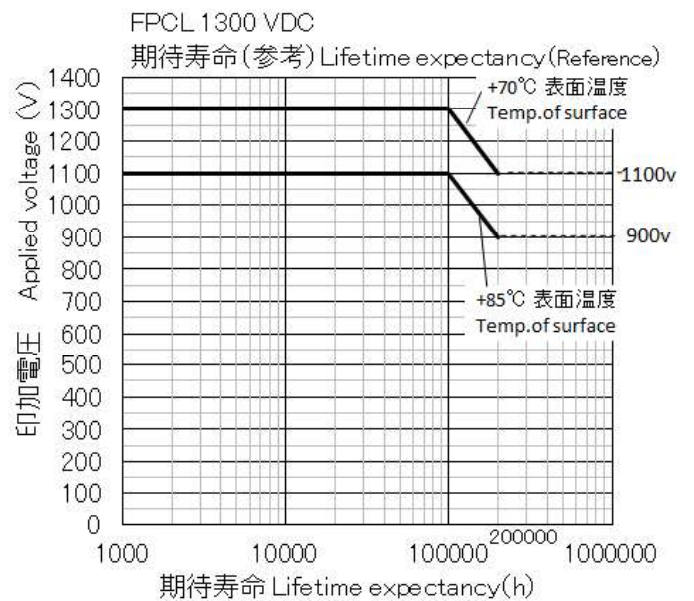
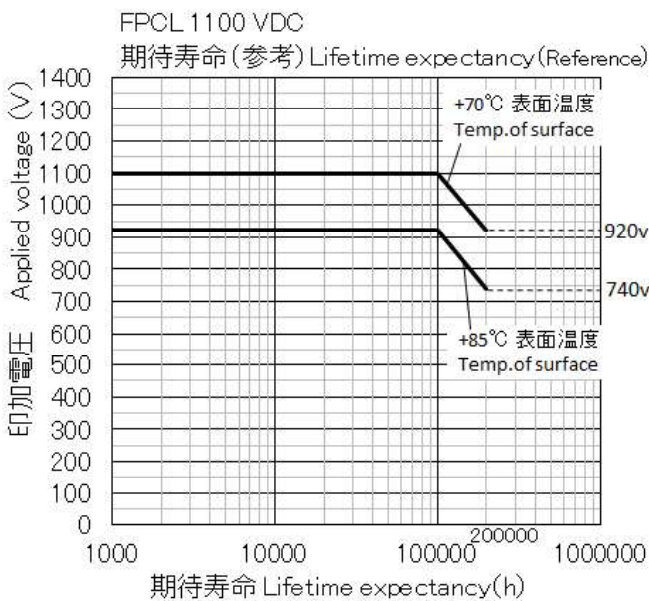

ご検討にあたっては、仕様書等の資料をご請求下さい
 他アイテム(静電容量、定格電圧等)については、お問合せください。
 If you consider, please request materials such as specifications.
 Other items (capacitance, rated voltage, etc.), please contact us.

パワーエレクトロニクス用フィルムコンデンサ

Capacitors for Power Electronics

FPCT 1B SERIES

大電流 High current

- メタライズドポリプロピレンフィルムコンデンサ
- 用途:DC リンク用に最適
許容電流が従来より大幅に向上
- 難燃性樹脂ケース外装 (UL94 V-0)

- Metallized polypropylene film capacitor
- Optimal for DC-Link
Allowable current has been significantly improved compared to before
- Flame retardant resin case (UL94 V-0)

【700 VDC】

■ 定格寸法表 FPCT 700VDC (+85°C) (600VDC(+105°C)) Standard dimensions

Part cord	Rated voltage (VDC)	Capacitance (μF)	Tolerance (%)	Dimensions (mm)						Permissible current Iop (A)
				A	B	L	P1	P2	φd	
FPCT700V156J1B3YN-C4.5	700	15	±5	±1.0	±1.0	±1.0	±0.5	±0.5	φd	300
FPCT700V186J1B3YN-C4.5		18		18.5	35.5	41.5	37.5	-	1.2	360
FPCT700V256J1B3YN-C4.5		25		21.5	38.5	41.5	37.5	10.2	1.2	500
FPCT700V306J1B3YN-C4.5		30		24.0	44.0	41.5	37.5	10.2	1.2	600



■ 外形図 Component outline

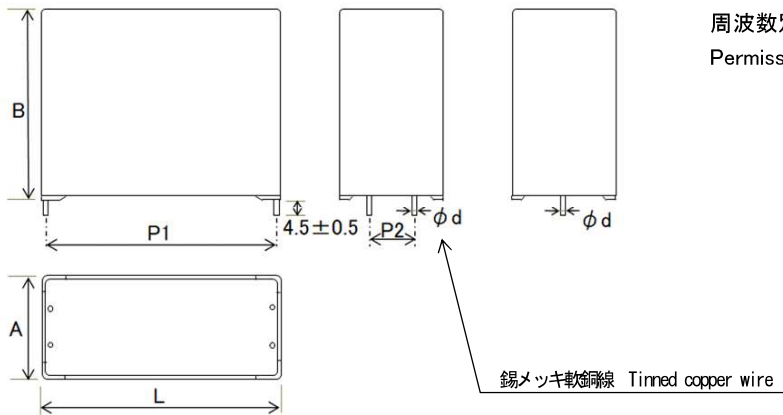

周波数別 許容実効電流値は、P34 を参照ください
Permissible effective current vs Frequency Please refer to P34.

■ 仕様 Specification

- FPCT シリーズは、直流電圧専用で交流では、ご使用できません
印加される電圧変動はピークからピークまでが、以下の範囲でご使用ください

- FPCT series is for DC voltage only,can not be used with AC
Please use in following (Applied voltage fluctuation from peak to peak)

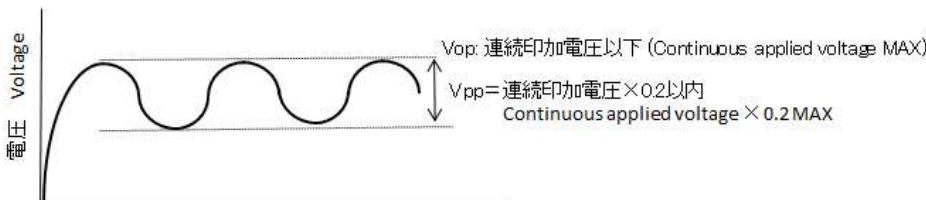

- 連続印加電圧
● Continuous applied voltage

- 期待寿命 (参考)
● Lifetime expectancy (Reference data)

軽減率 (%) = $\frac{\text{連続印加電圧}}{\text{定格電圧}} \times 100$ Derating rate (%) = $\frac{\text{Continuous applied voltage}}{\text{Rated Voltage}} \times 100$

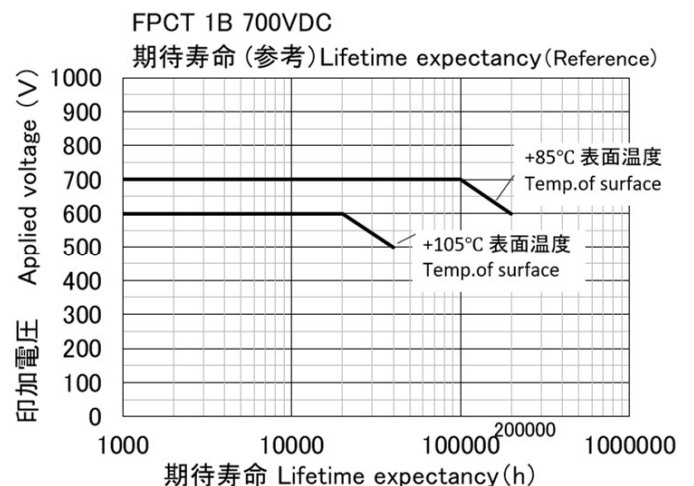
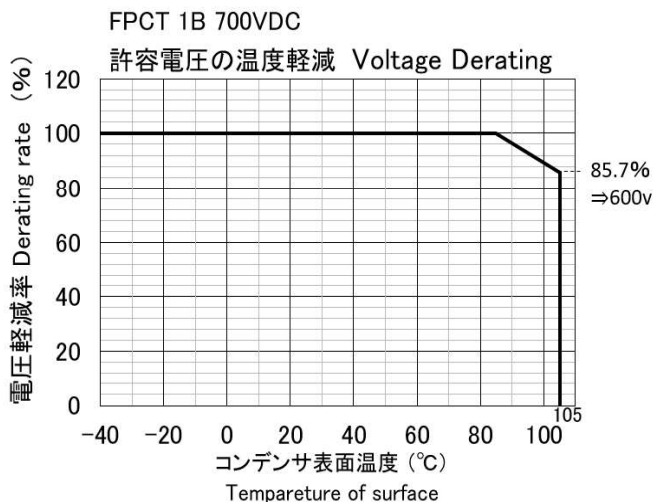

【フィルムコンデンサご使用上の注意事項】

電子部品を安全に長くご使用いただくため、下記事項をご確認の上、ご使用をお願いいたします。

- ・ご使用の際は必ず当社の納入仕様書をお求めの上、ご不明な点をお問合わせ下さい。
- ・ご使用条件が納入仕様書規定及び使用上の注意事項の範囲内であることを確認の上、ご使用ください。
- ・フィルムコンデンサは可燃性物質を使用しており、最悪の場合、発煙・発火に至ることがあります。
- ・生命に影響を与える可能性のある装置・機器にご使用される場合は必ずお問合わせ下さい。

【NOTABILIA FOR USE OF FILM CAPACITORS】

Make sure as follows before use to ensure the safety.

- ・Make sure to require our specifications before use and if you have any further questions or concerns, please contact us.
Confirm your use condition that is within our specifications and this notabilia in use.
- ・Film capacitor will emit smoke and take fire in the worst case because it uses flammable substance.
- ・If our products are used in life-threatening devices or equipment, please contact us without fail.

(社)電子情報技術産業協会(JEITA)下記がガイドラインが発行されております。ご参照ください。 JEITA RCR-2350D

「電子機器用固定プラスチックコンデンサの使用上の注意事項ガイドライン」

1. 回路設計上

1) 使用環境、取り付け環境及び定格の確認

- ・使用環境及び取り付け環境を確認の上、納入仕様書に規定された定格性能の範囲でご使用ください。

2) 使用環境

- ・以下の環境で使用しないでください。
 - a. 直接、水・塩水・油等の液体がかかったり結露する環境
 - b. 直接、日光があたる環境
 - c. オゾン、放射線及び紫外線が照射される環境
 - d. 腐食性ガス(硫化水素、亜硫酸、亜硝酸、塩素、アンモニア等)にさらされる環境
 - e. 振動又は衝撃条件が、規定範囲を超える過激な環境

3) 使用温度

- ・使用温度範囲を超えた温度で使用しないでください。

使用温度 = 周囲温度 + 自己発熱による上昇温度 + 他の熱源から受ける輻射熱による上昇温度
≒ **コンデンサの表面温度** となります。

4) 使用回路の確認 (電源1次側)

- ・電源1次側(アクロス・ザ・ライン等)に使用するコンデンサは、規格によって安全性能に対する等級が設定されています。機器の安全規格等要求にあったコンデンサを選定ください。
- ・回路のノイズ免疫試験を実施する場合には、サージ電流が流れ、損傷させることがありますのでご相談下さい。

5) 使用回路の確認(充放電)

- ・急激な充放電は、コンデンサの特性劣化や破壊につながります。急激な充放電が繰り返される場合は、ご相談下さい
- ・耐電圧試験、絶縁抵抗測定時等の急激な充放電電流は、1Aを超えないよう1kΩ以上の抵抗を通して行って下さい。耐電圧試験を行ったものは、市販機器に使用しないで下さい。

6) 使用回路の確認(低電圧使用の場合)

- ・メタライズドフィルムコンデンサは印加電圧が低レベルであったり、直列接続される抵抗が大きい場合に自己回復作用が期待できなくなり、ごくまれに短絡状態になることがあります。

7) 定格電圧

- ・定格電圧以下でご使用下さい。特にサージ、リップル等が含まれる場合はサージ及びリップル電圧のせん頭値(直流電圧+交流せん頭値)が定格電圧を超えないようご注意ください。

8) 許容電流(ピーク電流: 定格寸法表、実効電流: P.24~31 参照)

- ・納入仕様書に規定された許容電流(ピーク電流、実効電流)以下でご使用下さい。高周波使用においては、コンデンサが自己発熱する場合があります。コンデンサ表面温度が使用温度範囲内であること、自己温度上昇が規定以下であることをご確認ください。

9) 振動音

- ・電圧が急激に変化する回路では、振動音が発生する場合があります。コンデンサの電気特性に問題はありますが、振動音が支障となる場合は、ご相談下さい。

10) その他

- ・基板設計の際、端子間隔に基板穴間隔をあわせて下さい。
- ・リード加工品がありますので、ご利用ください。
- ・コンデンサの周辺及び基板の裏面(電子部品の下)への発熱部品設置を避けてください。
- ・温度及び周波数の変動により、電気的な特性が変化しますので、この変化分を考慮して回路設計してください。
- ・コンデンサを高温で長期間使用すると外装色に変色することがあります。

Please check Guideline of notabilia for fixed plastic film capacitors for use in electronic equipment form Japan Electronics and Information Technology Industries Association (JEITA). JEITA RCR-2350C

[Guideline of notabilia for fixed plastic film capacitors for use in electronic equipment]

1. In designing devise circuits

1) Operating and installation environment and performance limits of capacitor

- ・Confirm operating and installation environment, and use them within the performance in the catalogue and the specifications.

2) Operating environment

- ・Avoid using the environments as follows
 - a. It is wetted by the water, the salt water, and oil.
 - b. It is exposed to direct rays of the sun.
 - c. In ozone, and it is shined with radioactive rays or ultraviolet.
 - d. In corrosive gas (H₂S, H₂SO₃, HNO₂, Cl₂, NH₃, etc)
 - e. In case of over the performance in the catalogue and specifications of vibration and shock.

3) Operating temperature *Use the capacitors within the temperature range

Operating temp. = ambient temp. + own temp. rise +
Other temp. rise ≒ surface temp. of the capacitor

4) Confirmation of operating circuit (Across the line (Primary side of power))

- ・Safety performance classes of capacitors that are used at Primary side of power supply (across the line etc.), depend on standards. Select the suitable capacitor for its applied circuit.

- ・Consult us, when the capacitor is applied noise immunity test that may apply high surge current to the capacitor that may cause damage to it.

5) Confirmation of operation circuit (Charge and discharge)

- ・The abrupt charge and discharge of exceeding the specifications may cause damage to the characteristic performance of the capacitors or destruction to the capacitors. Consult us, if they will be used in the circuits that will be applied the abrupt charge and discharge frequently.
- ・When the capacitors are applied the abrupt charge and discharge frequently at Withstanding voltage and Insulation resistance test, use series resistor (1kΩ or more) to do not over 1A. Do not use the capacitors that were had withstanding voltage test for the products that may be on the market.

6) Confirmation of operating circuit (Applied low voltage)

- ・In case of applied voltage to the capacitor is low or the resistor connected in series is large, it may not function the self-heating performance and occasionally short-circuit.

7) Rated voltage

- ・Use within the rated voltage specified.
Do not apply the peak value (DC voltage + AC peak value) of surge and ripple voltage to a capacitor exceeding the rated voltage.

8) Permissible current (Peak: Each Dimensional table, Effective: P.24~31)

- ・Do not use capacitors under the condition of over the specified both of Peak current and Effective current.
- ・In case of using high frequency, use capacitors within the limits of operating temperature and own temperature rise.

9) The vibration sound of capacitors

- ・When the circuit is applied the voltage change abruptly, it may make vibration sound. Although the sound does not spoil the features of capacitors, consult us when it makes the problem.

10) Other

- ・When the board is designed, the hole spacing on the board adjust to the terminal spacing of a capacitor.
- ・The lead wire is also available the forming lead type.
- ・Avoid putting the heating parts around the capacitor and reverse side of the board (under the capacitor).
- ・Design after due consideration, the characteristics is change by the temperature and the frequency change.
- ・In case of the capacitor is used for a long time at high temperature, the exterior color may discolor.

2. 取り付け上

1) 取り付け

- ・コンデンサの定格(静電容量及び定格電圧)を確認してから取り付けてください。
- ・端子間隔と基板穴の間隔を確認してから取り付けして下さい。
- ・自動挿入機及び装着機による吸着具、製品チェッカー及びセンタリング操作による衝撃力に注意し、リード端子をクリンチ固定する強さが強すぎないようにして下さい。

2) はんだ付け (はんだフロー) 次ページ 温度条件参照

- ・フローはんだ付けをする時、次の内容を確認して下さい。
- a. コンデンサの本体をはんだの中に浸漬しないで下さい。基板を介在させて裏面のみに、はんだ付けして下さい。
- b. 端子部以外にフラックスが付着しないようにして下さい。
- c. はんだ付けの時、他の部品が倒れて電子部品同士が接触しないようにして下さい。
- d. 納入仕様書に規定の温度、時間範囲内であることをご確認下さい。

3) はんだ付け (はんだこて) 次ページ 温度条件参照

- ・はんだこてではんだ付けする時、以下を確認してください。
- a. 端子間隔と基板穴間隔が不整合のため、リード線端子を加工する必要がある場合は、はんだ付けする前に、コンデンサ本体にストレスが掛からないように加工して下さい。
- b. はんだこてによる手直し等、一度はんだ付けしたコンデンサを取り外す場合は、コンデンサが常温(30℃以下)に戻ってから行ってください。手直しは1回以下にして下さい。
- c. はんだこて先が部品本体に触れないようにして下さい。

4) はんだ付け後

- ・はんだ付け後、次の機械的ストレスを掛けないで下さい。
- a. コンデンサ本体を傾けたり、捻ったりしないで下さい。
- b. コンデンサを把手代わりにつかんで移動しないで下さい。
- c. コンデンサに物をぶつけないで下さい。また、基板を重ねる時、基板または他の部品が当たらないようにして下さい。

5) 洗浄

- ・コンデンサの洗浄に酸性またはアルカリ性の溶剤を使用する場合は、ご相談下さい。
- ・洗浄後、液の雰囲気中や密閉状態に放置しないで下さい。
- ・最高使用温度以下の熱風で速やかに基板および電子部品を乾燥させて下さい。

6) 固定剤、コーティング剤を使用する場合

- ・次の内容を確認して下さい。
- a. フラックス及び汚れが残らないようにして下さい。
- b. 使用する前に洗浄液を乾燥させて下さい。
- c. 硬化条件は、150℃以下、2分以内で行って下さい。

3. セット使用中

- ・コンデンサに直接手で触れないで下さい。
- ・コンデンサの電極間を導電体でショートさせないで下さい。
- ・酸、アルカリ水溶液等の導電性溶液を掛けないで下さい。
- ・コンデンサの取付いたセットの設置環境を確認して下さい。
1-2) 使用環境 参照

4. 万一の場合

- ・セット使用中、コンデンサが発煙、発火及び異臭が生じた場合は、セットのメイン電源を切るか、または、電源コードのプラグをコンセントから抜いて下さい。

5. 保管、取り扱い

1) 保管の条件

- ・コンデンサを高温、高湿条件で保管しないで下さい。
室内で、温度 5~35℃、湿度 75%RH 以下で保管して下さい。

2) 取り扱い

- ・過度の振動・衝撃(落下など)・圧力を加えないで下さい。
- ・端子に過度の力(曲げ・引張りなど)を加えないで下さい。

6. 廃棄する場合

- ・コンデンサを廃棄する場合は、専門の産業廃棄物処理業者に依頼して下さい。

2. Mounting instruction

1) Attachment

- ・Check the ratings (rated voltage and capacitance) before attachment.
- ・Check the pitch of capacitor and the hole pitch of the board.
- ・Be careful of the shock of attaching, checking and centering by the insert machine and the strength of the clinching the lead wire of capacitor should not be too strong at the time of insert machine.

2) Flow soldering (Refer to the conditions of the next page)

- ・Check the following at the time of flow soldering
- a. The capacitor should not be into solder, only the reverse side of the board (under the capacitor) shall be dipped into the solder.
- b. The flux should not attach except the lead.
- c. Other parts should not be attached to the capacitor at the soldering.
- d. The conditions of soldering (pre-heating, solder temperature, immersion time) should be within the specified conditions.

3) Soldering (Refer to the conditions of the next page)

- ・Check the followings, when it is soldered by soldering iron.
- a. In case of lead forming before soldering because lead pitch is not same as the hole pitch, the body of capacitor should not be under the stress of processing.
- b. If re-working or putting out is necessary, it should be done after the capacitor has returned to the normal temperature (30 °C or less). Re-working is 1 time or less
- c. The soldering iron should not touch the capacitor directly.

4) After soldering

- ・After the soldering, the capacitor should not be under the stress as follows.
- a. Avoid inclining, pulling down and twisting the capacitors.
- b. Avoid moving a board to hold the capacitor.
- c. Avoid hitting the capacitor. In case of putting the board on another board, avoid hitting the capacitor by other part and the board.

5) Washing

- ・Consult us, when the capacitor is will be washed by the solvent of acidity and alkalinity.
- ・After the cleaning, the capacitor should not keep in atmosphere of the solvent and closed container.
- ・Dry the capacitor and the board by hot air (maximum temperature or less) immediately after the cleaning.

6) In using adhesive or coating agent

- ・In using adhesive agent or coating agent, check the following.
- a. The flux and stain should not be left between the capacitor and the board.
- b. Before using adhesive agent or coating agent, dry the solvent enough.
- c. The conditions of the adhesive agent and coating agent gluing should be within 150°C and 2min. or less.

3. During operation

- ・Avoid touch to the capacitor directly.
- ・Avoid short circuit by the conductive substance between the leads.
- ・Avoid putting the conductive substance (solution of acidity and alkalinity) on the capacitor.
- ・Confirm installation environment.
Refer to 1-2) Operating environment

4. In case of emergency

- ・Turn off or plug off the equipment, when the equipment s should discharge smoke, fire or smell.

5. Storage and handling

1) The condition of storage

- ・Avoid keeping the capacitor in high temperature and humidity.
Keep in the temperature (5~35°C), humidity (75%RH or less)

2) Handling

- ・Do not apply excessive stress to the capacitors such as vibration, shock (like dropping) or other mechanical stress.
- ・Do not apply excessive mechanical stress to lead wire of the capacitors such as bending or tensile.

6. In case of rejection

- ・In case of rejection, ask a specialist for the disposal of industrial wastes.

■ はんだ付け条件 Conditions of soldering

1) はんだフロー

下記の温度条件範囲内をお願いします。
(但し、回数は2回までとし、常温に戻ってから行うこと)

メタライズドポリエステルフィルムコンデンサ Metallized polyester film capacitor

予熱 : 110°C、1分以下
Pre-heating : 110°C, 1min or less

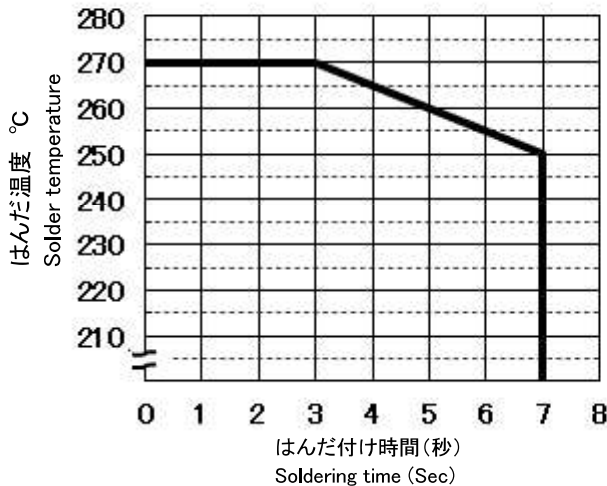

2) はんだごて

下記の温度条件範囲内をお願いします。
(手直しする場合は1回までとし、常温に戻ってから行うこと)

こて先温度 : 350°C以下
時間 : 3秒以内

メタライズドポリプロピレンフィルムコンデンサにおいては、ポリエステルに比較して耐熱性が低いため、体積が小さい場合にはフォーミング加工品を推奨しております。
フォーミング加工品のご使用をお願い致します。
(FPF, FPT, FPB) 定格寸法表 網掛範囲)

1) Flow soldering

Solder within following conditions. (Reworking is 2 times or less after capacitors back in the normal temperature.)

メタライズドポリプロピレンフィルムコンデンサ Metallized polypropylene film capacitor

予熱 : 100°C、1分以下
Pre-heating : 100°C, 1min or less

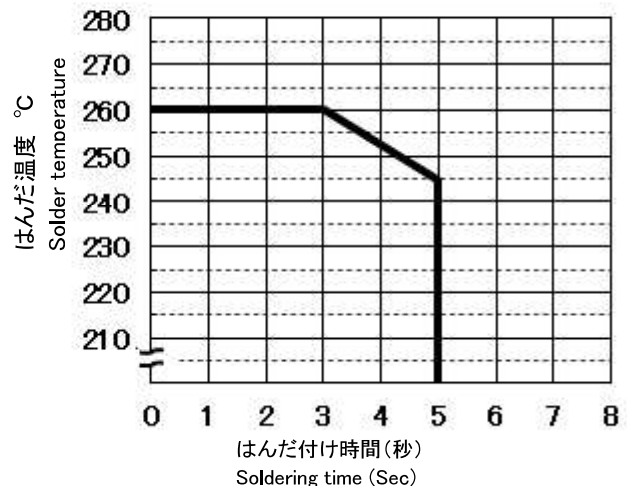

2) Soldering

Solder within following conditions.
(Reworking is 1 time after capacitors back in the normal temperature.)
Temperature of soldering iron : Under 350°C
Soldering time : Within 3 sec

We recommend using formed type for small volume PP products (confirm ratings & dimensions table FPF, FPT and FPB because Heat resistance of Polypropylene is lower than Polyester.

■ 交流使用

下表の品種については、定格電圧が直流で表示してあるものも交流でご使用いただけます。
但し、アクロス・ライン(電源1次側)にはご使用できません。品種によっては、交流で使用できない場合があります。(MDX, FPCS, FPS3, FPS4, FPS5, FPD5, FPA, FPB(250VDC~800VDC), FPB2, FPT, FPT, FPCS等)

■ AC use

This product (DC capacitor) can be used in AC circuits. In that case, apply the voltage as follows (Table- 1). Do not use the capacitor in across the line (primary side of power supply). Some items can not be used in AC circuit (MDX, FPCS, FPS3, FPS4, FPS5, FPD5, FPA, FPB(250VDC~800VDC), FPB2, FPT, FPT2, FPCS etc).

表-1 (Table-1)

直流定格電圧 DC Rated voltage	交流使用電圧(50/60Hz) AC Rated voltage (50/60Hz)*1	
	Metallized polyester film capacitor メタライズドポリエステルフィルムコンデンサ MDS, MDD シリーズ	Metallized polypropylene film capacitor メタライズドポリプロピレンフィルムコンデンサ FPF, FPD4 シリーズ
50VDC	32VAC	-
63VDC	40VAC	-
100VDC	63VAC	-
250VDC	125VAC	125VAC
400, 450VDC	200VAC	200VAC
630VDC	250VAC	250VAC

*1 電圧変動分として+10%を許容いたします。 *1 Permit +10% for voltage change

■ 最大使用電圧と使用温度の関係 The relation between max operating voltage and operating temperature

・コンデンサ表面温度が高温の場合は、
下図の値以下でご使用下さい。

・If it is used at high temperature (surface),
Derate the voltage as follows.

$$\text{軽減率}(\%) = \frac{\text{最大使用電圧}}{\text{定格電圧}} \times 100$$

$$\text{Derating rate}(\%) = \frac{\text{Max Operating voltage}}{\text{Rated voltage}} \times 100$$

直流使用 For DC

交流使用 For AC

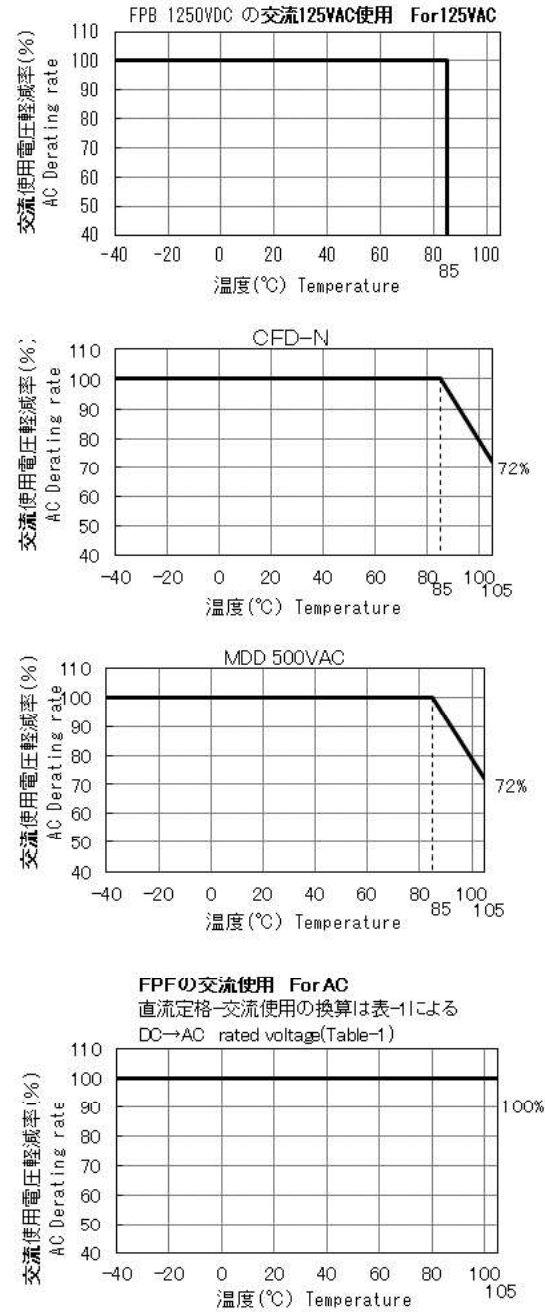
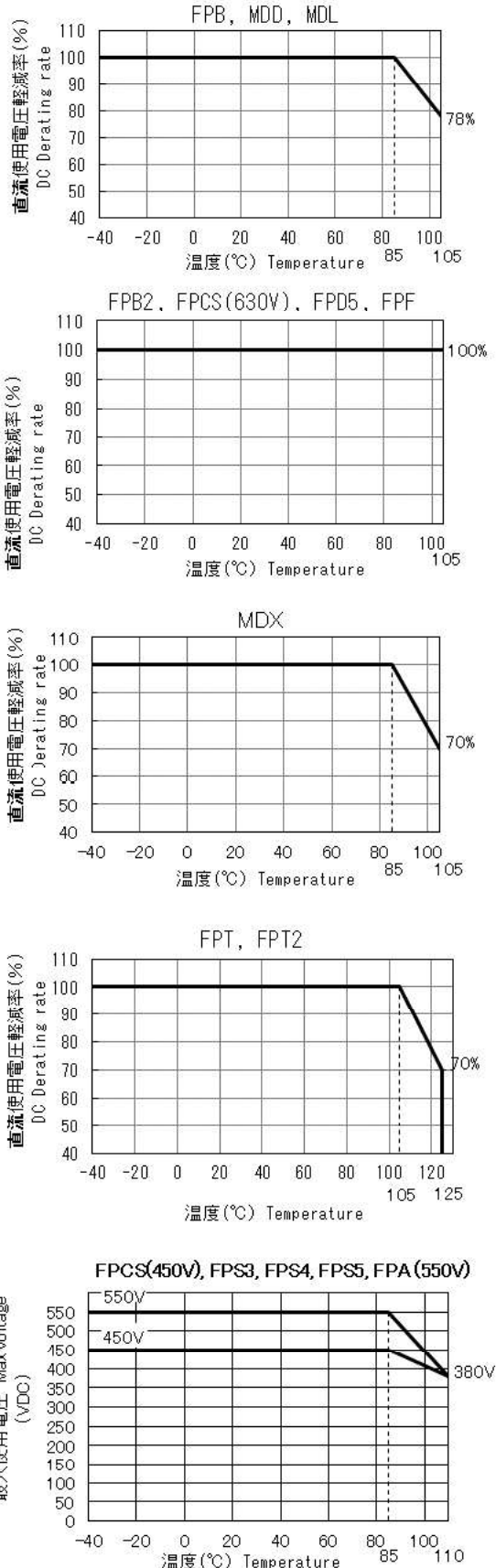

■ 使用温度と温度上昇 Operating temp. and Own temp rise

高周波使用においてコンデンサは発熱しますので、使用温度及び温度上昇値は次の制限内でご使用下さい。

- In case of using high frequency ,use capacitors within the limits of operating temperature and own temperature rise as follows because capacitors generate heat.

品種 Item	使用温度(表面温度) Operating temp.(Surface temp)	温度上昇 Own temperature rise
MDD, MDX, FPB, FPB2, FPD5, CFD-N, FPCS(630V)	+105°C MAX	10°C MAX
FPCS(450V), FPA, FPS3, FPS4, FPS5	+110°C MAX	10°C MAX
FPF	+105°C MAX	15°C MAX
FPT, FPT2	+125°C MAX	10°C MAX

FPCS(450V,630V), FPF, FPT, FPT2 シリーズは下記のグラフに示します。下記温度で実効電流を軽減してご使用下さい。
FPCS(450V,630V), FPF, FPT, FPT2 series as follows. Please derate the Effective current at following temperature.

許容実効電流の温度軽減
Derating Current(Effective value) at high Temp.

印加電流による自己温度上昇の許容値
Derating Own temperature rise at high Temp.

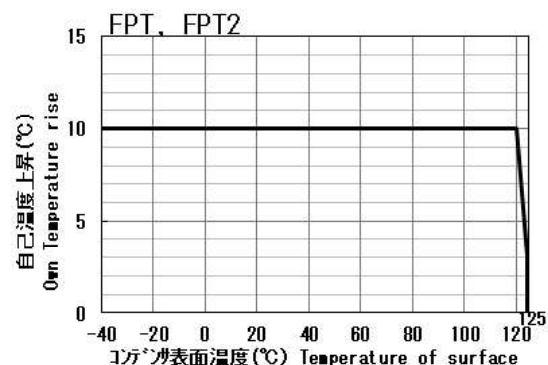
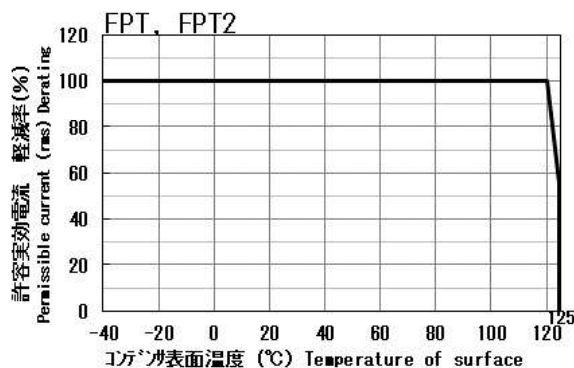
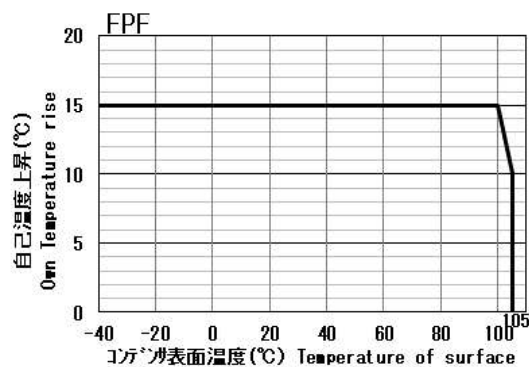
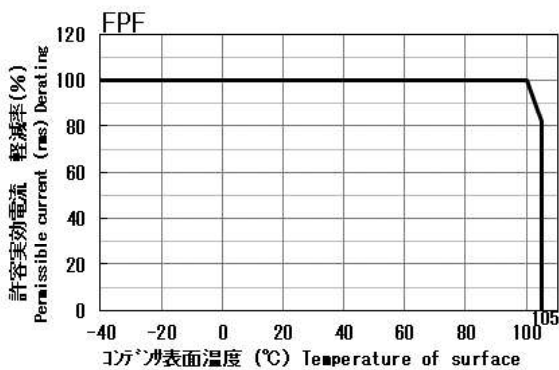
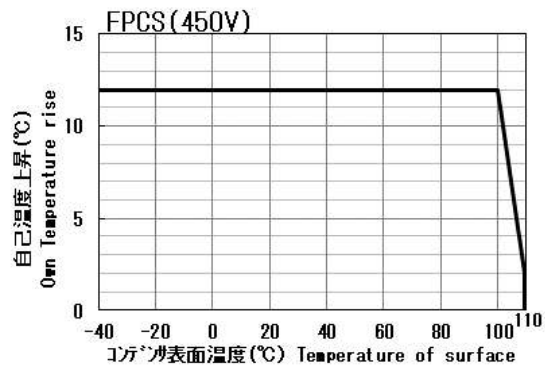
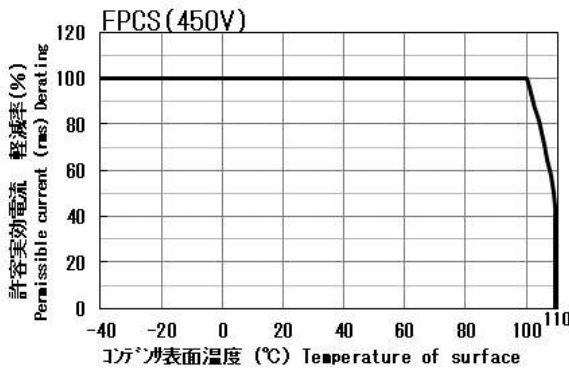
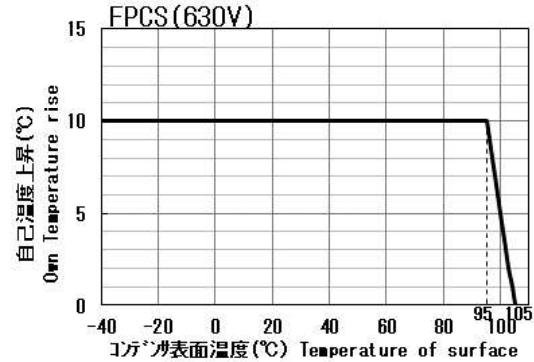
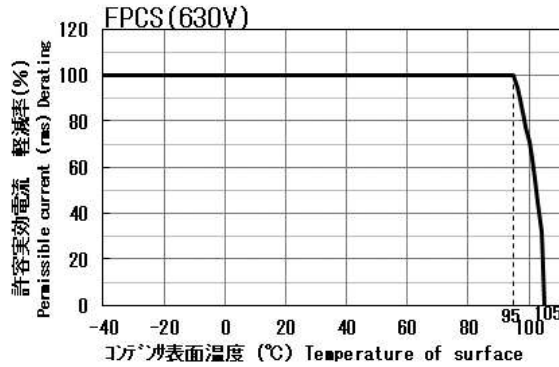

■許容電流 Permissible current

許容電流には、ピーク電流と実効電流があります。

- 1) 許容ピーク電流値 各製品頁をご参照ください。
- 2) 周波数別 許容実効電流値 (下記以降のグラフ)

Permissible current has two meanings (Peak current, Effective current)

- 1) Permissible peak current (Iop). Please refer to each product description page.
- 2) Permissible effective current vs Frequency (Following graph)

FPB SERIES

250 VDC

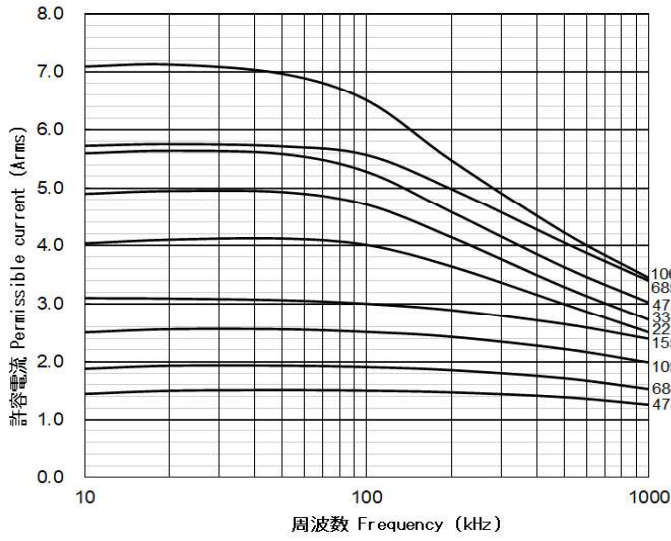

FPB SERIES

800 VDC

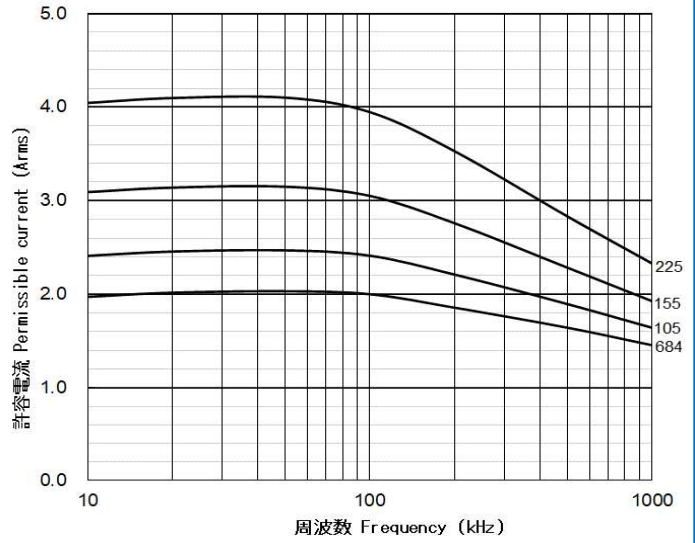

FPB SERIES

450 VDC

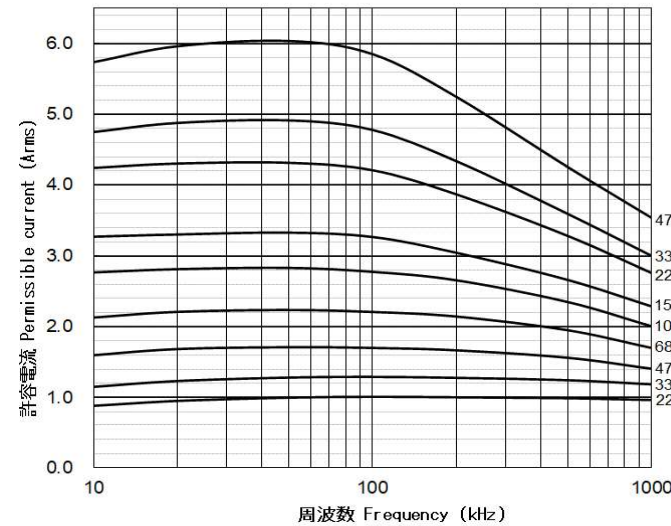

FPB SERIES

1250 VDC

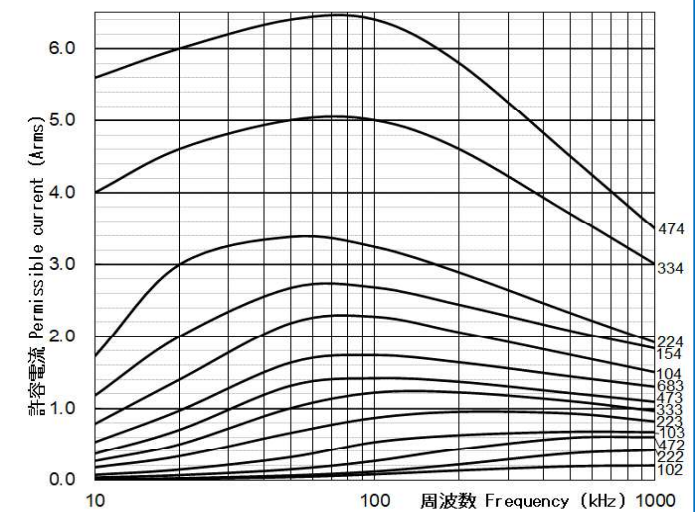

FPB SERIES

630 VDC

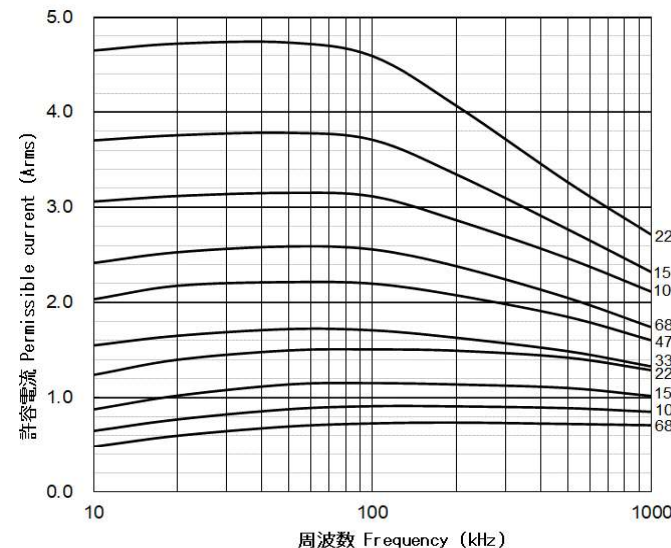

FPB2 SERIES

630 VDC

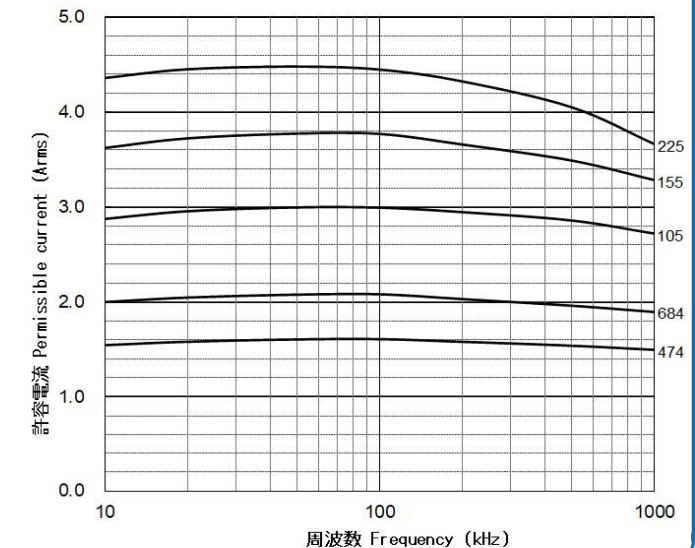

FPF SERIES

250VDC

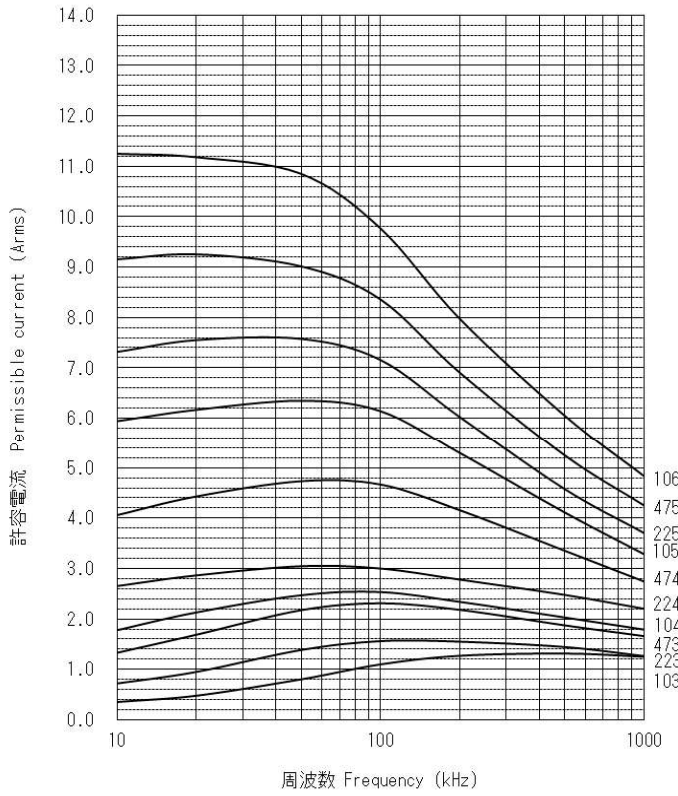

FPF SERIES

450VDC

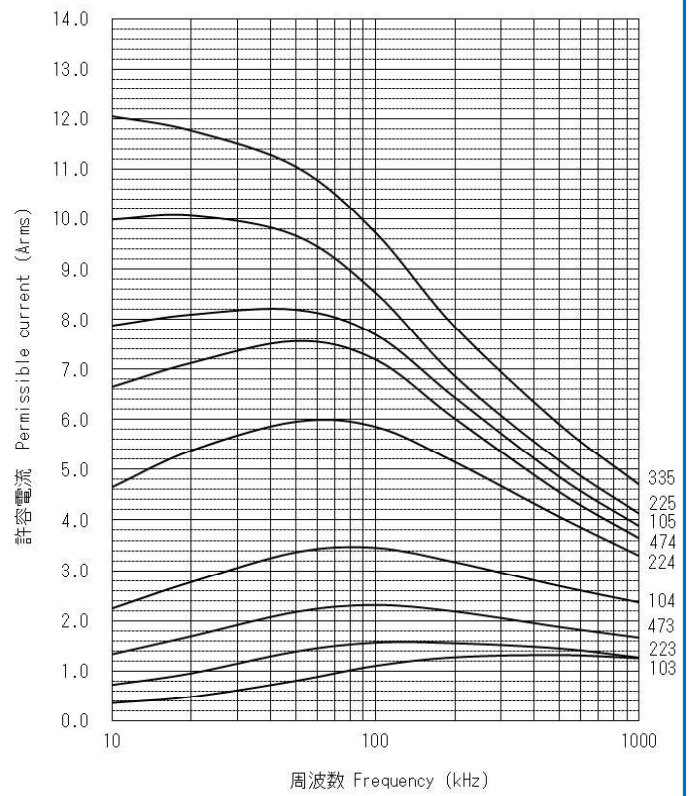

FPF SERIES

630VDC

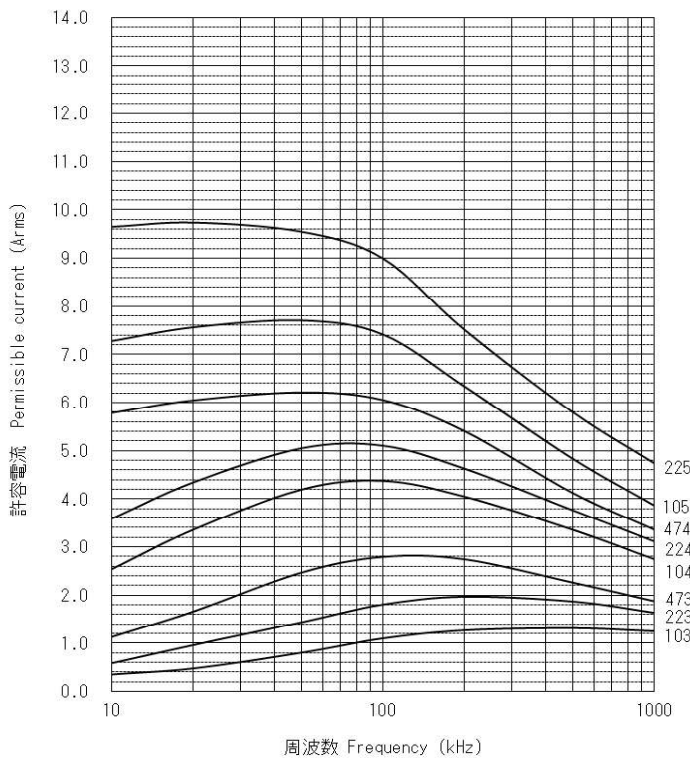

記載のない製品の許容電流につきましては、お問合せください。

If you need information regarding permissible current not provided in this catalog, please contact us.

周波数別 許容実効電流値 Permissible effective current vs Frequency

FPCS 1L SERIES

450 VDC (リードピッチ 10mm Lead pitch)

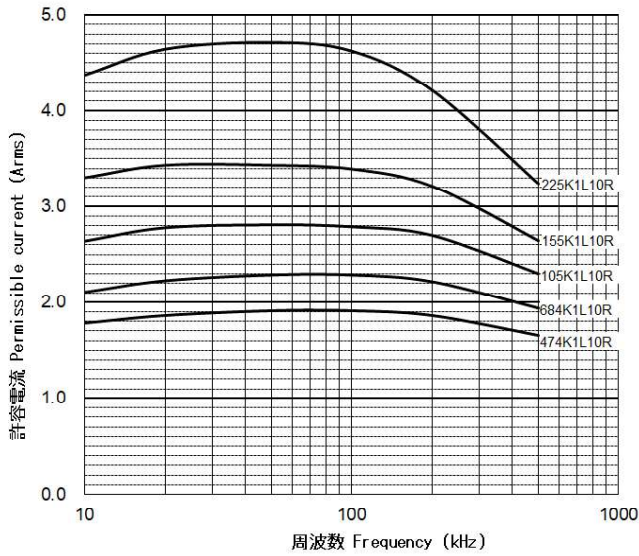

450 VDC (リードピッチ 15mm Lead pitch)

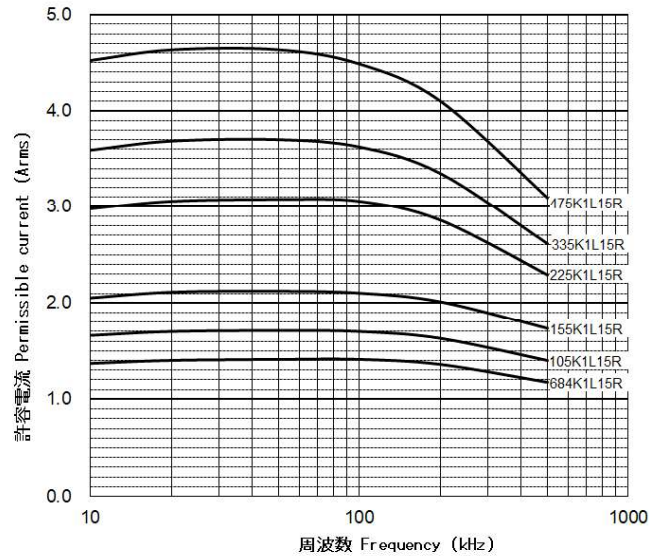

FPCS 2L SERIES

450 VDC

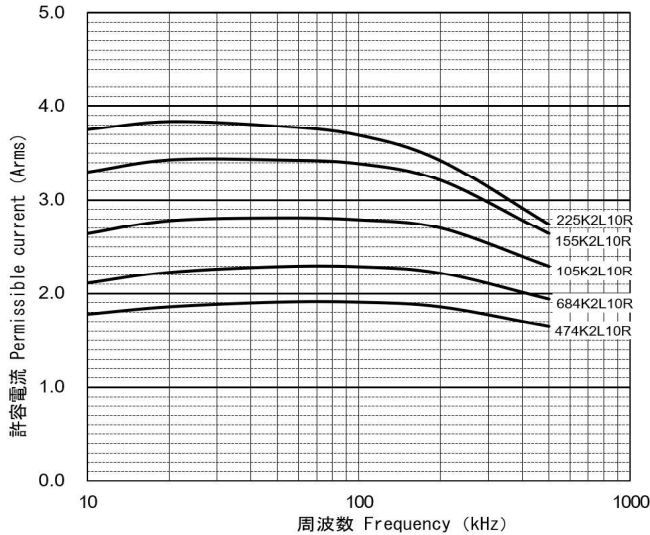

FPCS SERIES

630 VDC

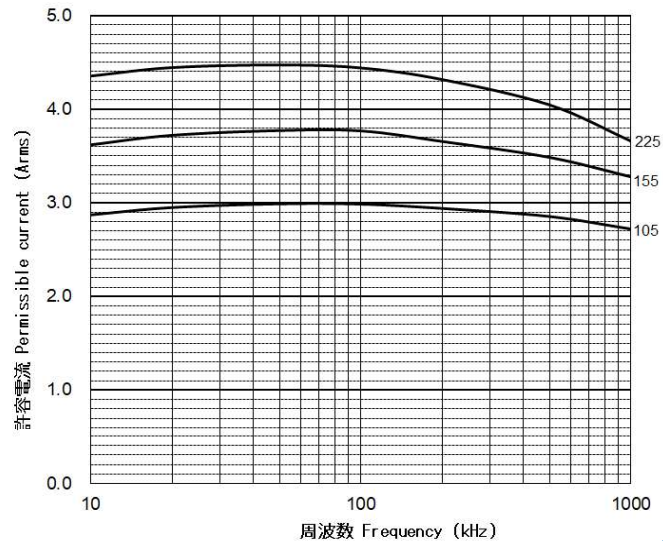

FPS3 SERIES

450 VDC

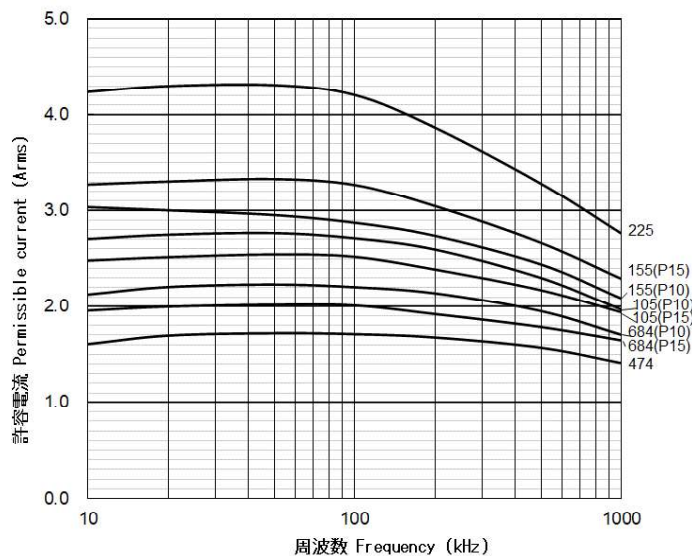

520 VDC

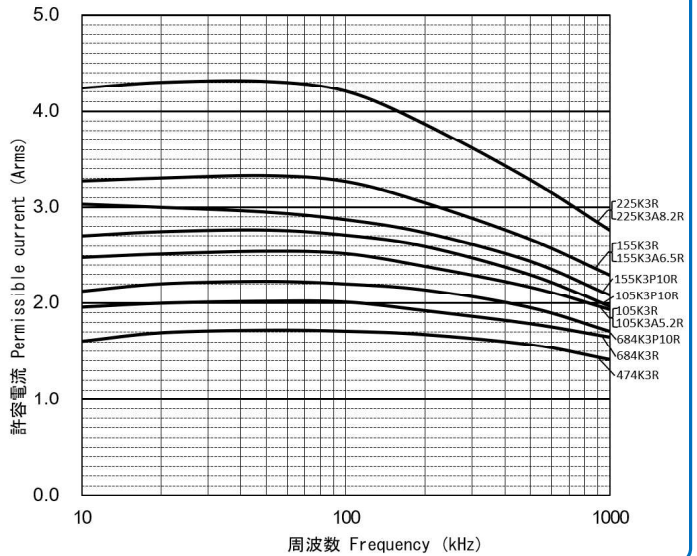

記載のない製品の許容電流につきましては、お問合せください。

If you need information regarding permissible current not provided in this catalog, please contact us.

FPS4 SERIES

450 VDC (リードピッチ 10mm Lead pitch)

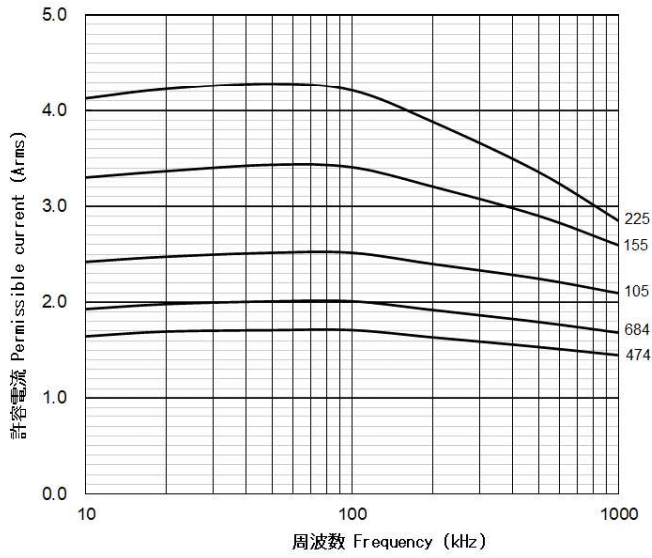

450 VDC (リードピッチ 15mm Lead pitch)

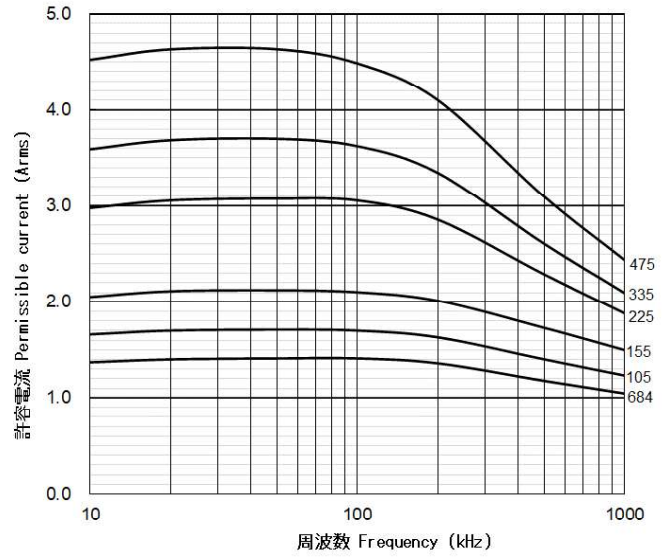

FPS5 SERIES

450 VDC

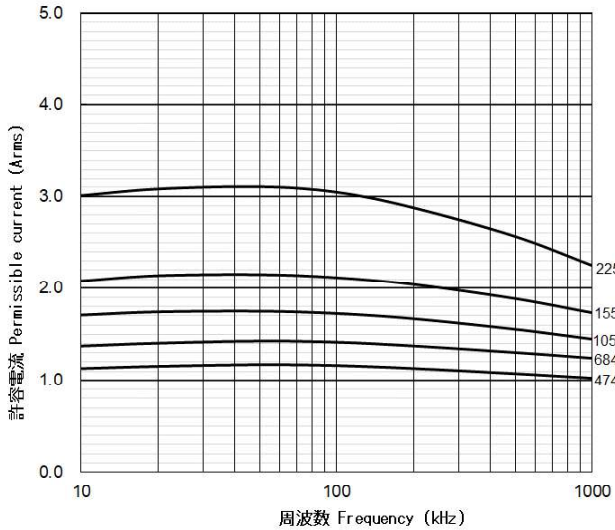

FPA SERIES

550 VDC

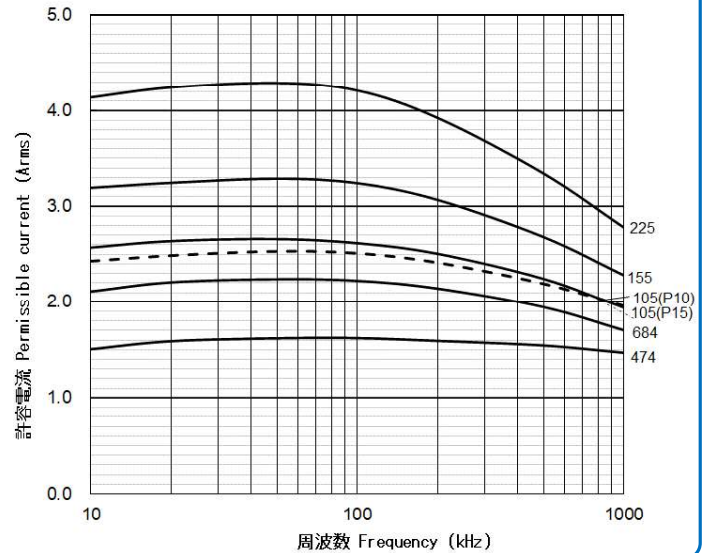

FPT SERIES

630 VDC

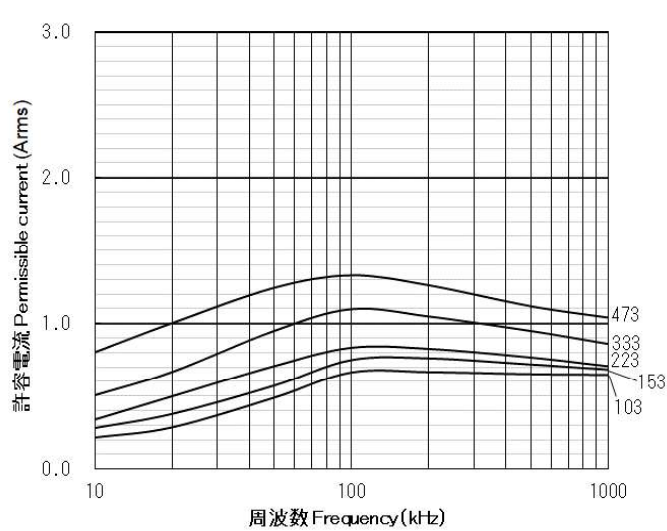

FPT2 SERIES

630 VDC

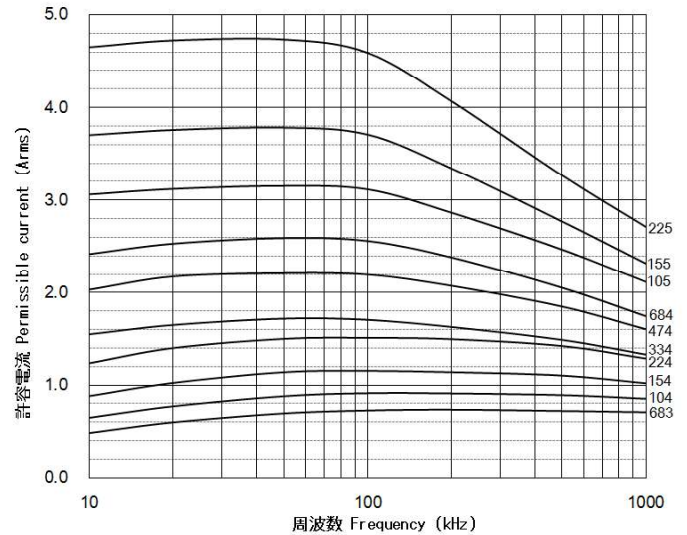

記載のない製品の許容電流につきましては、お問合せください。

If you need information regarding permissible current not provided in this catalog, please contact us.

周波数別 許容実効電流値 Permissible effective current vs Frequency

MDL SERIES

35 VDC

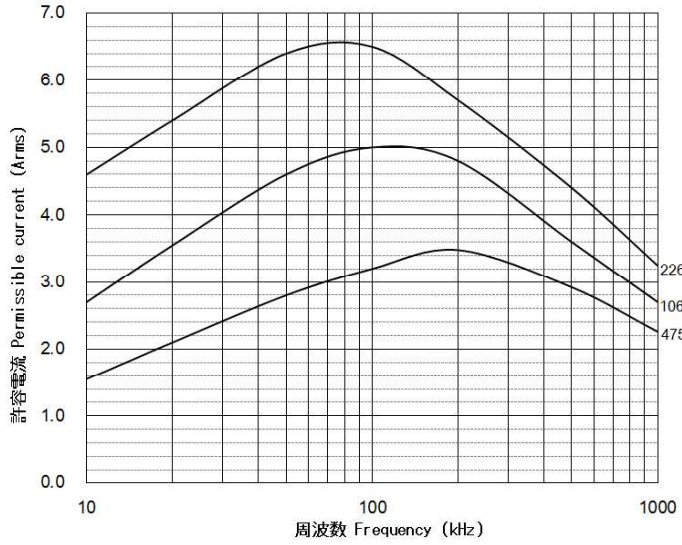

MDX SERIES

250 VDC

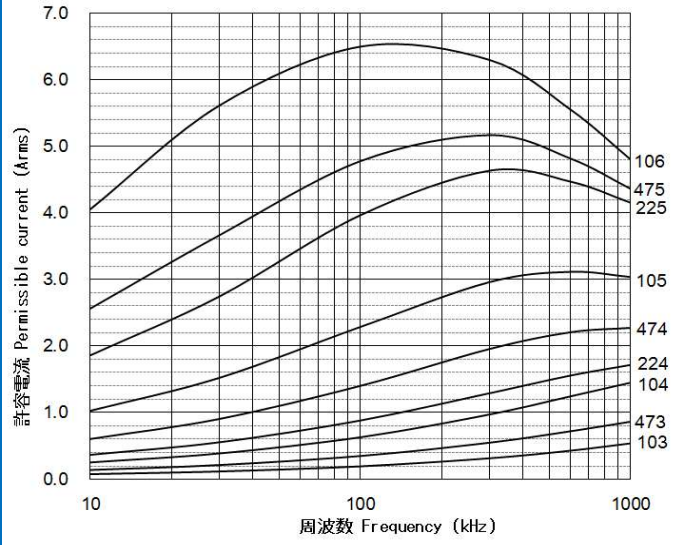

MDL SERIES

63 VDC

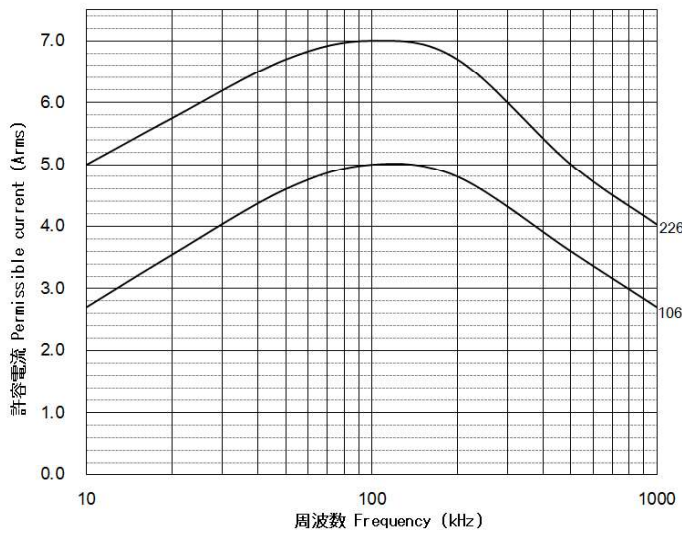

MDX SERIES

450 VDC

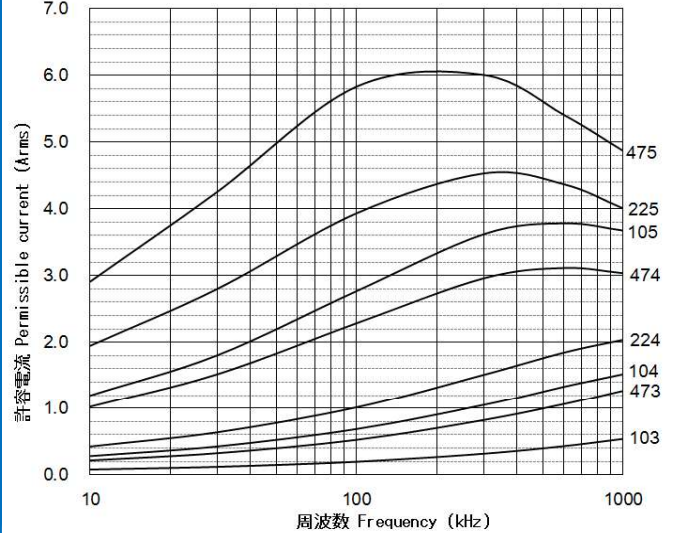

MDD SERIES

500 VAC (1250 VDC)

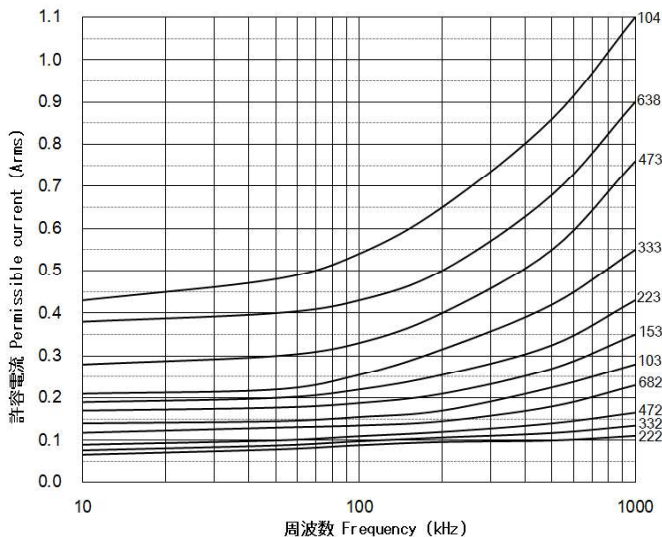

MDX SERIES

630 VDC

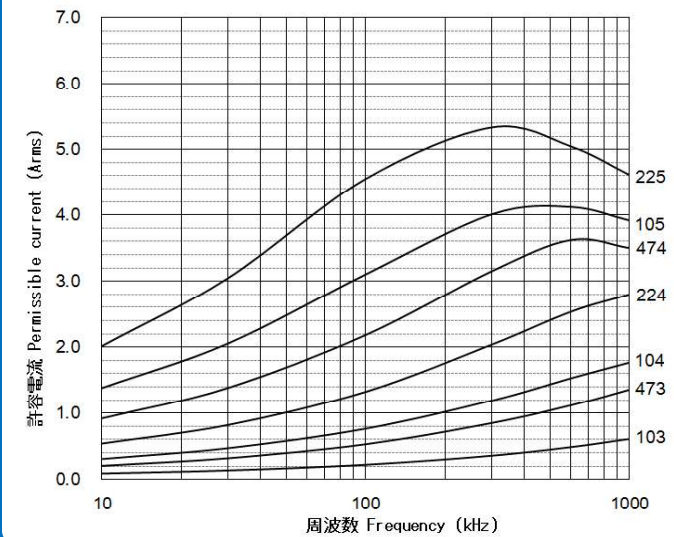

記載のない製品の許容電流につきましては、お問合せください。

If you need information regarding permissible current not provided in this catalog, please contact us.

MDD 5, 7.5P SERIES

50 VDC リードピッチ 5mm Lead pitch

50 VDC リードピッチ 7.5mm Lead pitch

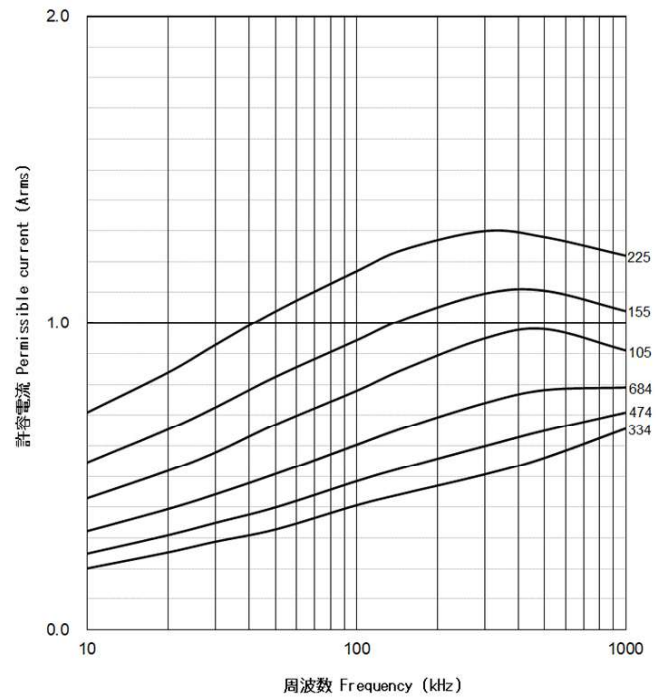
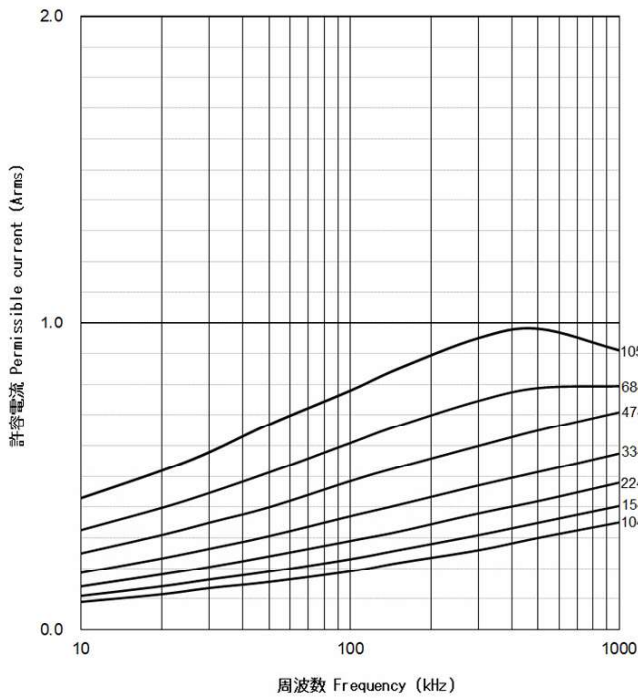

250 VDC リードピッチ 5mm Lead pitch

250 VDC リードピッチ 7.5mm Lead pitch

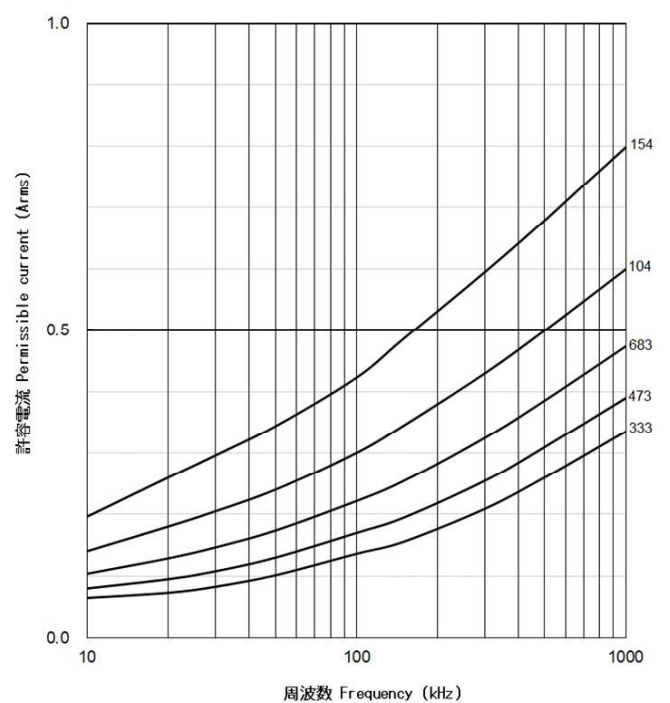
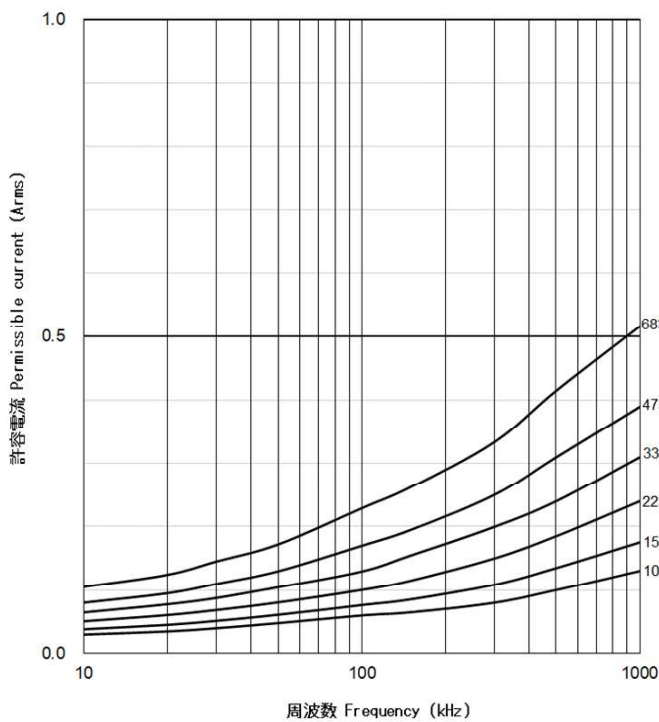

記載のない製品の許容電流につきましては、お問合せください。

If you need information regarding permissible current not provided in this catalog, please contact us.

周波数別 許容実効電流値 Permissible effective current vs Frequency

FPCL SERIES

630 VDC

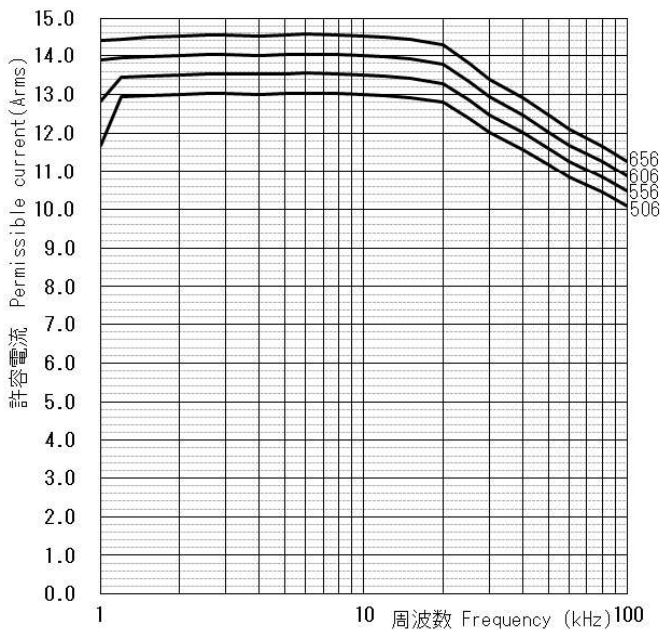
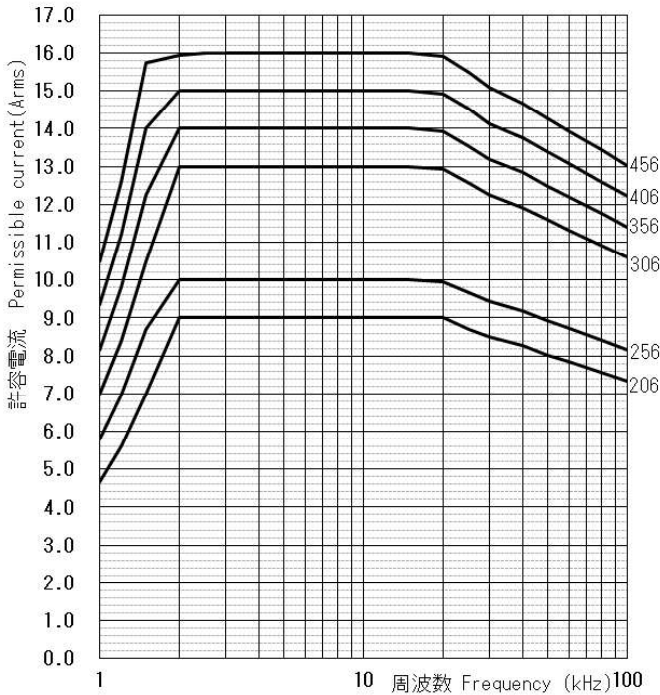
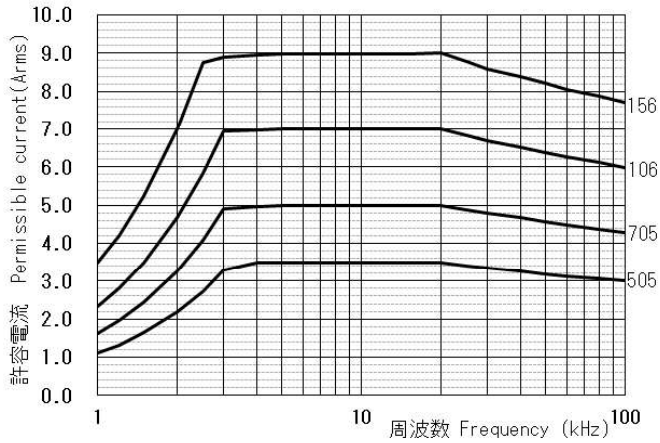

FPCL SERIES

800 VDC

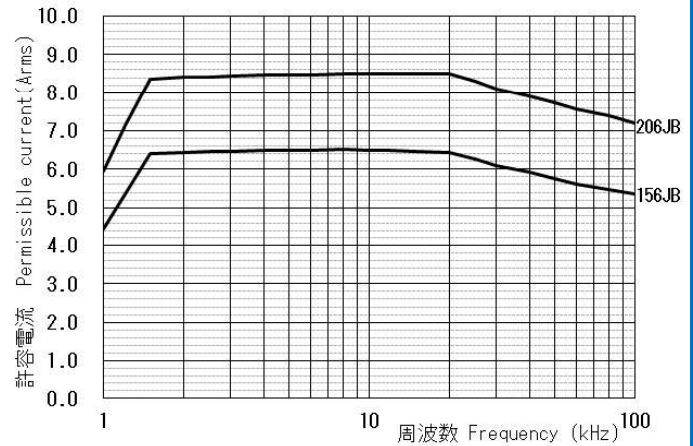
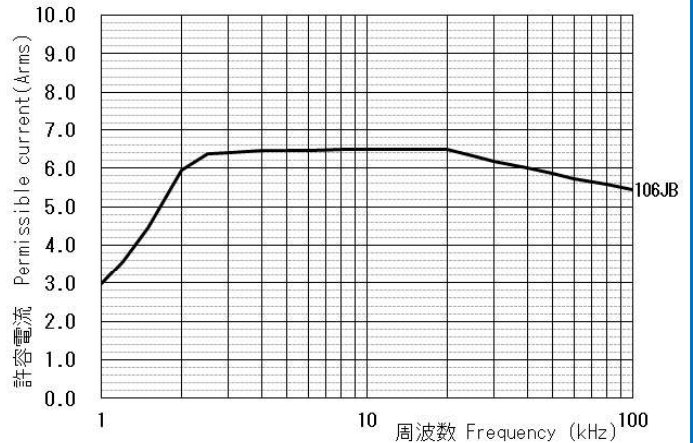

記載のない製品の許容電流につきましては、お問合せください。

If you need information regarding permissible current not provided in this catalog, please contact us.

FPCL SERIES

1100 VDC

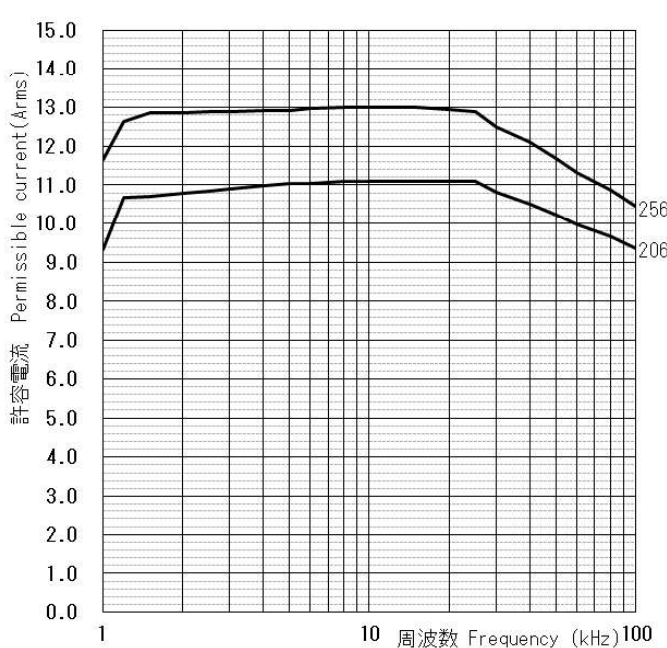
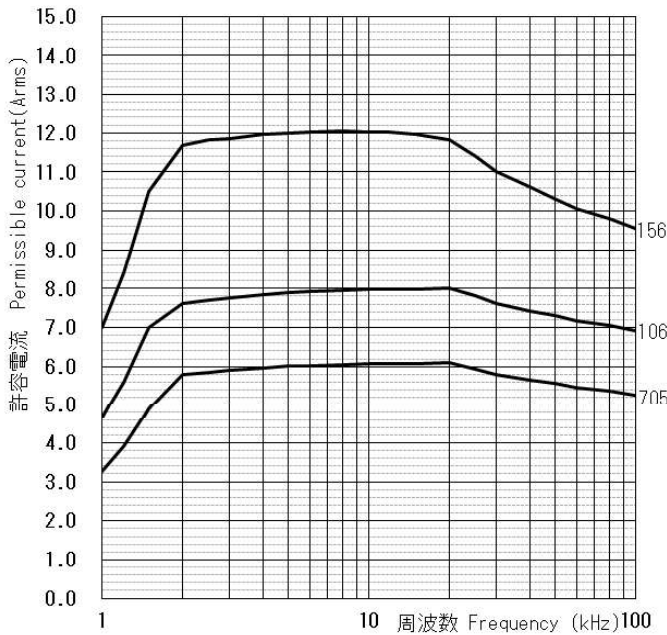
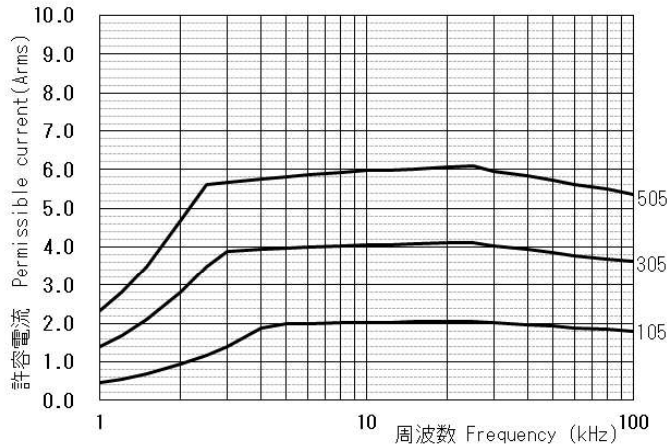

FPCL SERIES

1300 VDC

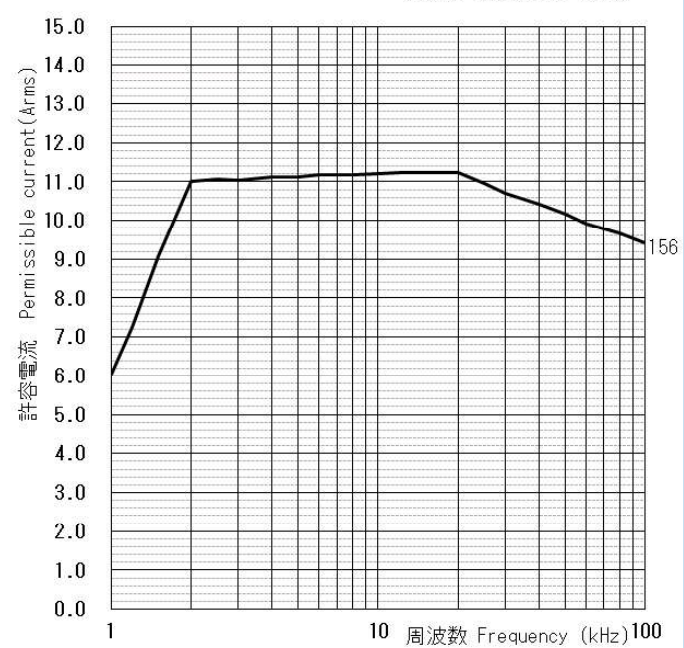
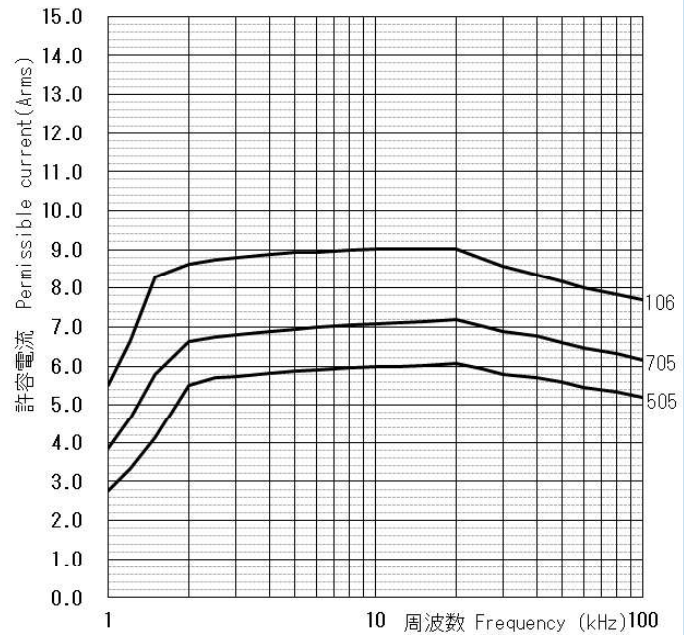
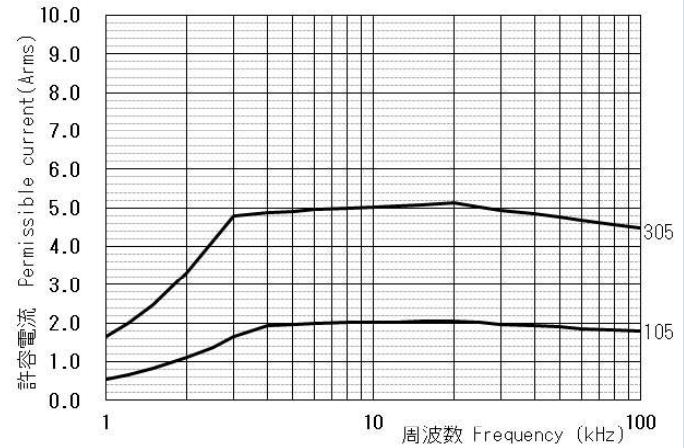

記載のない製品の許容電流につきましては、お問合せください。

If you need information regarding permissible current not provided in this catalog, please contact us.

周波数別 許容実効電流値 Permissible effective current vs Frequency

FPCT 1B SERIES

700 VDC

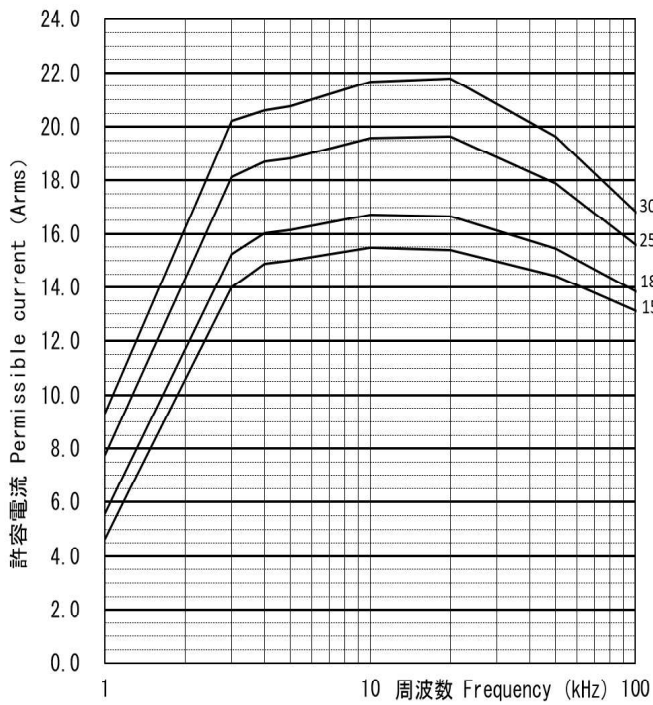

CFD-N SERIES

125 VAC

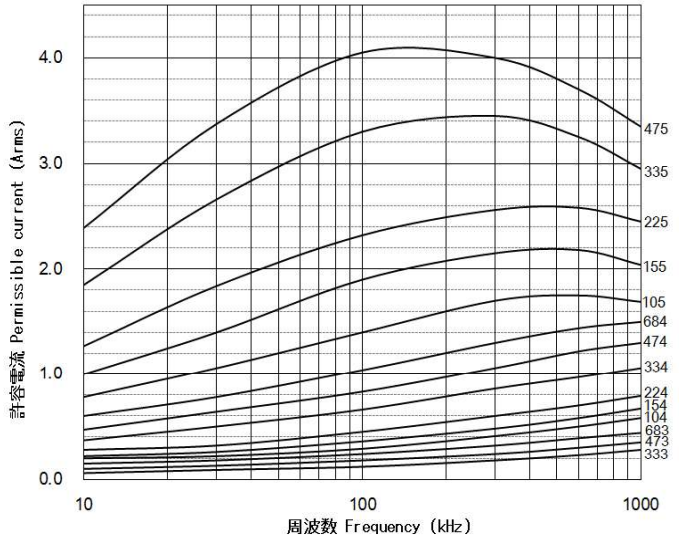

CFD-N SERIES

250 VAC

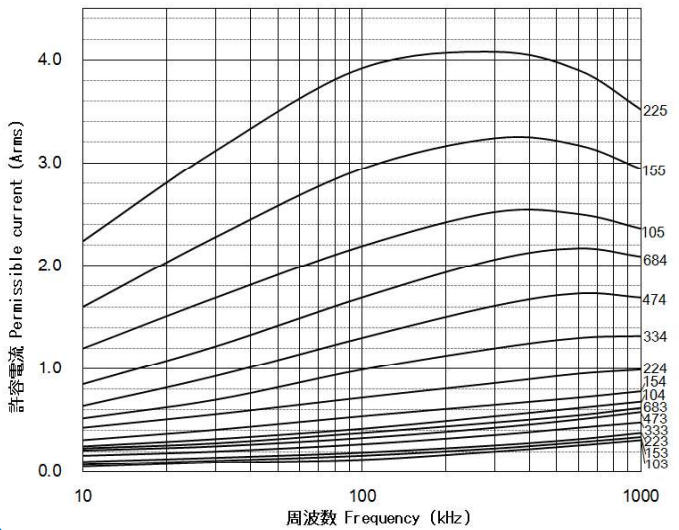

記載のない製品の許容電流につきましては、お問合せください。

If you need information regarding permissible current not provided in this catalog, please contact us.

リード加工 仕様

Specifications of processed lead type

適用品種: 樹脂外装

Applicable series: Resin coating type

[FPB, FPB2, FPT2, FPT, MDX, MDD, FPS5, FPS4, FPS3, FPA, MDL, FPF, CFD-N]

ケース外装(FPCS) : P33 リードカット 参照

Please see P33 Lead cut for Boxed type(FPCS)

★ リード加工形状 Styles of processed lead

シリーズ名 端子方向 定格電圧 定格静電容量 静電容量許容差 リード加工記号(下表)

形名の構成例 Example of designation

FPB 2 2 E 4 7 4 K

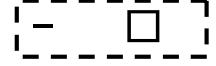

適用範囲 Applicable scope : リードピッチ Lead Pitch 5~27.5 mm (詳細は次ページ参照 Refer to next page for details.)

No.	形状 Style	寸法(mm) Dimensions			形名の取り方 Designation sample
		リード線径 Lead wire diameter	R	ℓ	
1	フォーミング Formed leads 	φ0.5 φ0.6	5.0max	10min	Designation 形名 - F 製品の形名 加工記号 Mark of process
		φ0.8	6.0max	10min	
2	フォーミング Formed leads 	φ0.5 φ0.6	5.0max	10min	フォーミング後のリードピッチ Lead pitch after formed Designation 形名 - F□ 製品の形名 加工記号 Mark of process
		φ0.8	6.0max	10min	
3	リードカット Cut leads 	φ0.5 φ0.6 φ0.8	—	※ 4.5±0.5	Designation 形名 - C 製品の形名 加工記号 Mark of process
4	フォーミングカット Formed cut leads 	φ0.5 φ0.6	5.0max	※ 4.5±0.5	Designation 形名 - FC 製品の形名 加工記号 Mark of process
		φ0.8	6.0max		
5	フォーミングカット Formed cut leads 	φ0.5 φ0.6	5.0max	※ 4.5±0.5	フォーミング後のリードピッチ Lead pitch after formed Designation 形名 - F□C 製品の形名 加工記号 Mark of process
		φ0.8	6.0max		

※ 上記は標準寸法です。その他の寸法もご相談ください。 Other dimensions are also available.

リード線径φ1.0についてはお問い合わせください。 Please contact us for lead wire diameter φ1.0.

リード加工 仕様 Specifications of processed lead type
 適用品種:樹脂外装 Applicable series: Resin coating type
 [FPB, FPB2, FPT2, FPT, MDX, MDD, FPS5, FPS4, FPS3, FPA, MDL, FPF, CFD-N]

★ フォーミング適用範囲 The range in application of formed leads

リード加工 Processed leads	加工記号 Mark of process	適用するコンデンサ元リードピッチ(mm) Original lead pitch (mm)	フォーミング後のリードピッチ Lead pitch after formed	形状 Figure
フォーミング Formed leads	-F	5.0, 7.5, 10.0, 12.5, 15.0, 17.5 20.0, 22.5, 27.5	元ピッチと同一 Same as original	No.1
	-F5	10.0	5.0	No.2
	-F7.5	10.0, 12.5, 15.0	7.5	No.2
	-F10	12.5, 15.0, 17.5	10.0	No.2
	-F12.5	15.0, 17.5, 20.0	12.5	No.2
	-F15	17.5, 20.0, 22.5	15.0	No.2
	-F17.5	20.0, 22.5	17.5	No.2
-F22.5	27.5	22.5	No.2	

★ カット・フォーミング適用範囲 The range in application of cut leads and formed cut leads

リード加工 Processed leads	加工記号 Mark of process	適用するコンデンサ元リードピッチ(mm) Original lead pitch (mm)	フォーミング後のリードピッチ Lead pitch after formed	形状 Figure
リードカット Cut leads	-C◇	5.0, 7.5, 10.0, 12.5, 15.0, 17.5, 20.0, 22.5, 27.5	—	No.3
フォーミングカット Formed cut leads	-FC◇	5.0, 7.5, 10.0, 12.5, 15.0, 17.5, 20.0, 22.5, 27.5	元ピッチと同一 Same as original	No.4
	-F5C◇	10.0	5.0	No.5
	-F7.5C◇	10.0, 12.5, 15.0	7.5	No.5
	-F10C◇	12.5, 15.0, 17.5	10.0	No.5
	-F12.5C◇	15.0, 17.5, 20.0	12.5	No.5
	-F15C◇	17.5, 20.0, 22.5	15.0	No.5
	-F17.5C◇	20.0, 22.5	17.5	No.5
-F22.5C◇	27.5	22.5	No.5	

◇: 数字(リード長)を入れる。リード長: 3.5~ 5.0±0.5 mm
 但し、コンデンサ元リードピッチが 5.0、7.5 mmについては、リード長: 3.5, 4.0, 4.5, 5.0±0.5 mmのみ適用
 数字が入らない場合は、リード長: 4.5±0.5 mmとする。

◇: The figure (lead length) is put. Lead length: 3.5~ 5.0±0.5 mm
 The lead length is only 3.5, 4.0, 4.5 or 5.0±0.5mm for 5.0 & 7.5mm lead pitch.
 When the figure is not put, the lead length is assumed 4.5±0.5 mm.

適用品種: ケース外装 [FPCS] Applicable series: Boxed type [FPCS]

FPCL についてはお問合せください。 Please contact us for FPCL

★ 適用範囲 The range in application of cut leads.

リード加工 Processed leads	加工記号 Mark of process	P リードピッチ(mm) Lead pitch (mm)	リード長さ ℓ Lead length	形状 Figure
リードカット Cut leads	-C◇	10.0, 15.0	3.5, 4.0, 4.5 ±0.5 mm	下図

◇: 数字(リード長)を入れる。 [-C3.5, -C4.0, -C4.5] ◇: The figure (lead length) is put.

形状 Style

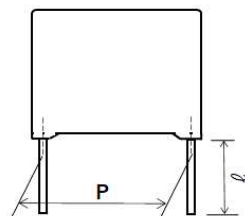

テーピング仕様 Taping specifications

適用品種: 樹脂外装

[FPB, FPB2, FPT2, FPT, MDX, MDD, FPS5, FPS4, FPS3, FPA, MDL, FPF, CFD-N]

FPCS についてはお問合せください。 Please contact us for FPCS.

シリーズ名 端子方向 定格電圧 定格静電容量 静電容量許容差 テーピング加工記号(下表)

形名の構成例 Example of designation **FPB 2 2 E 4 7 4 K** 

下表は、代表例です。詳細については、お問合せください。

The following table shows typical examples of taping. Please contact us for details.

※ 製品間ピッチ、15.0、30.0、送り穴ピッチ 15.0 のものも製作致します。

Between capacitors pitch 15.0, 30.0, and Feed hole pitch 15.0 are also available.

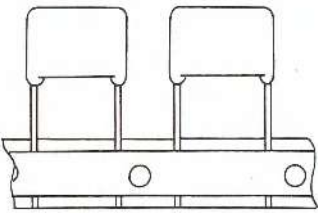
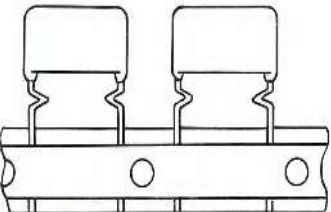
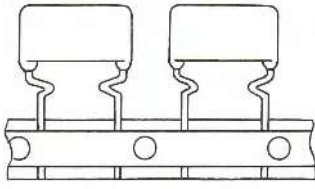
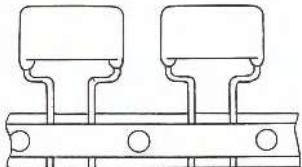
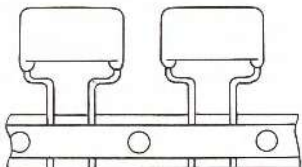
No.	形状図 Style	寸法 Dimensions (mm)				形名の取り方 Designation Sample	形状寸法 Dimension of Style
		リードピッチ Lead pitch	F テーピング後 リードピッチ After taping lead pitch	P 製品間ピッチ Between capacitors pitch	P1 送り穴 位置ズレ Feed hole position deviation		
1		5.0	5.0	12.7	3.85	Designation 形名 - T 製品の形名 テーピング記号 Mark of taping	Fig.1
2		7.5	7.5	12.7	2.60		
3		10.0	10.0	12.7	1.35		
4		12.5	12.5	25.4	0.10		Fig.2
5		15.0	15.0	25.4	1.15		
6		5.0	5.0	12.7	3.85	Designation 形名 - FT 製品の形名 フォーミング テーピング記号 Mark of Forming taping	Fig.1
7		7.5	7.5	12.7	2.60		
8		10.0	10.0	12.7	1.35		
9		12.5	12.5	25.4	0.10		Fig.2
10		15.0	15.0	25.4	1.15		
11		7.5	5.0	12.7	3.85	フォーミング後のリードピッチ Lead pitch after formed ↓ Designation 形名 - FOT 製品の形名 フォーミング テーピング記号 Mark of Forming taping	Fig.1
		7.5	5.0	12.7	3.85		
		※交流電源用 CFD-N シリーズ 及び 直流 400V 以上に適用					
12		10.0	5.0	12.7	3.85	Designation 形名 - FOT 製品の形名 フォーミング テーピング記号 Mark of Forming taping	Fig.2
13		10.0	7.5	12.7	2.60		
14		12.5	5.0	25.4	3.85		
15		12.5	7.5	25.4	2.60		
16		15.0	5.0	25.4	3.85		
17		15.0	7.5	25.4	2.60		
18		15.0	10.0	25.4	1.35		

テーピング仕様 Taping specifications

適用品種:樹脂外装

[FPB, FPB2, FPT2, FPT, MDX, MDD, FPS5, FPS4, FPS3, FPA, MDL, PPF, CFD-N]

FPCS についてはお問合せください。 Please contact us for FPCS.

■ 形状寸法図(形状は一例です) Dimensions of Style (Example)

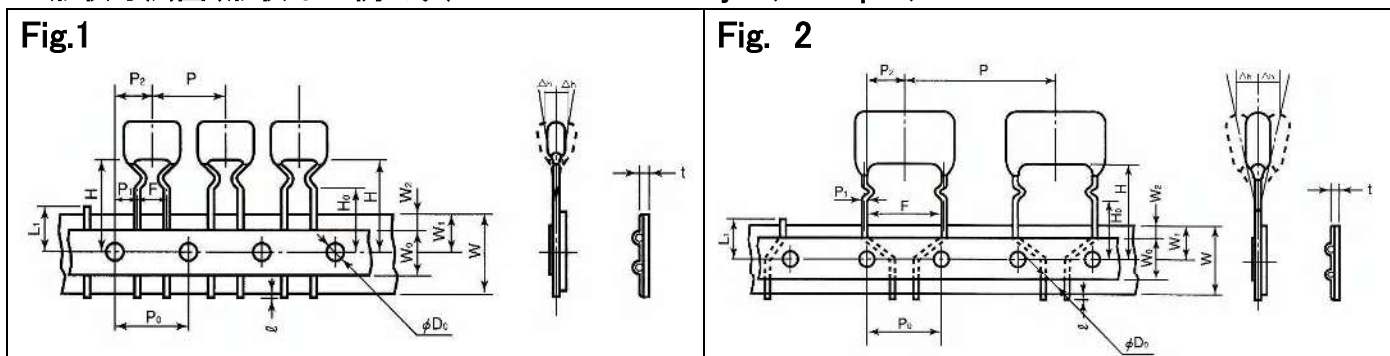

■ 寸法仕様 Specifications of Dimensions (unit : mm)

呼称 Item	記号 Mark	公称値 Dimensions	許容差 Tolerance	備考 Remarks
製品間ピッチ Between capacitors pitch	P	12.7, 25.4	±1.0	
送り穴ピッチ Feed hole pitch	P ₀	12.7	±0.3	累積ピッチ誤差は 20 ピッチにつき ±2.0 Accumulated pitch tolerance ±2 mm/20 pitches
送り穴位置ズレ Feed hole position	P ₁	前頁による Refer to last page	±0.7	リード線と送り穴の位置ズレを示す The length of between lead wire and feed hole
送り穴位置ズレ Feed hole position	P ₂	6.35	±1.3	製品と送り穴の位置ズレを示す The length of between capacitor and feed hole
リード線間間隔 Lead pitch	F	前頁による Refer to last page	+0.8 -0.2	測定位置はテーピングの上端とし、リード線の中心線の 間隔とする To be measured at the top of taping
製品倒れ Tilt of capacitor	Δh	0	±2.0	
台紙幅 Tape width	W	18.0	+1.0 -0.5	台紙上のリード形状は任意とする The shape of leads on the tape is at our option.
粘着テープ幅 Adhesive tape width	W ₀	12.5	MIN	
送り穴位置 Feed hole position	W ₁	9.0	±0.5	
粘着テープズレ Adhesive tape position	W ₂	3.0	MAX	粘着テープは台紙よりはみ出さないこと Adhesive tape shall not be out of the tape
製品下面位置 Bottom position of capacitor	H	20.5	±0.75	
リードクリンチ高さ Height of lead clinch	H ₀	16.0	±0.5	
リード線はみ出し Lead wire protrusion	ℓ	0	MAX	台紙よりはみ出さないこと Lead wire shall not be out of the tape
送り穴径 Feed hole diameter	D ₀	4.0	±0.2	
テープ厚さ(総厚) Tape thickness	t	0.7	MAX	
不良品カット位置 Defect cut off position	L ₁	11.0	MAX	リード線カット又は抜き取りとする Cutting off or pulling out the lead wire

※製品間ピッチ 15.0、30.0、送り穴ピッチ 15.0 のものも製作いたしますのでご相談下さい。

Between capacitors pitch 15.0, 30.0 and Feed hole pitch 15.0 are also available.

■ 包装仕様 Packing

1. つづら折り方式 Ammo-packed

Case	Dimensions (mm)		
	W max	T max	H max
1	335	55	265
2	335	55	305

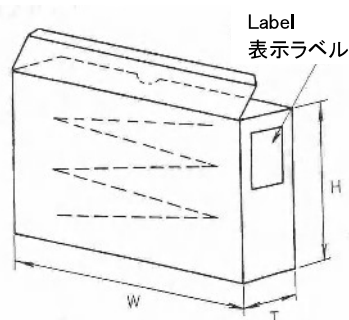

2. 包装の数量 Quantity per package

製品の品種、定格、テーピングの方式によって包装量が異なります。ご注文時に取り決めさせていただきます。Quantity per package depends on the kinds of product, ratings, specification of taping. Please contact us for details

温度特性 Characteristics of temperature

◇メタライズドポリエステルフィルムコンデンサ

Metallized polyester film capacitors

静電容量 / Capacitance

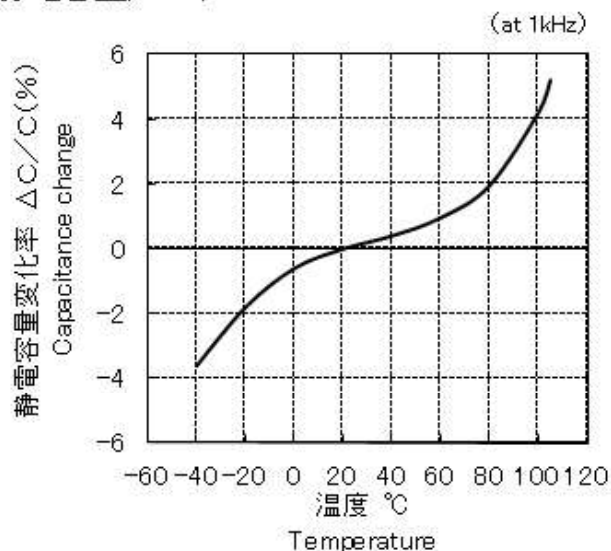

誘電正接 / $\tan \delta$

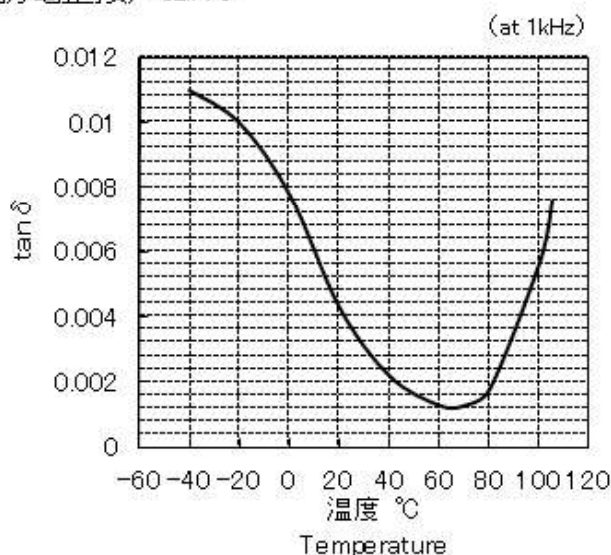

絶縁抵抗 / Insulation resistance

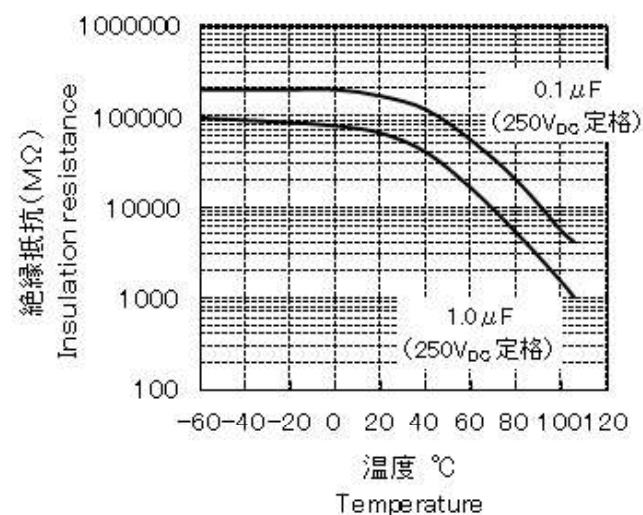

◇メタライズドポリプロピレンフィルムコンデンサ

Metallized polypropylene film capacitors

静電容量 / Capacitance

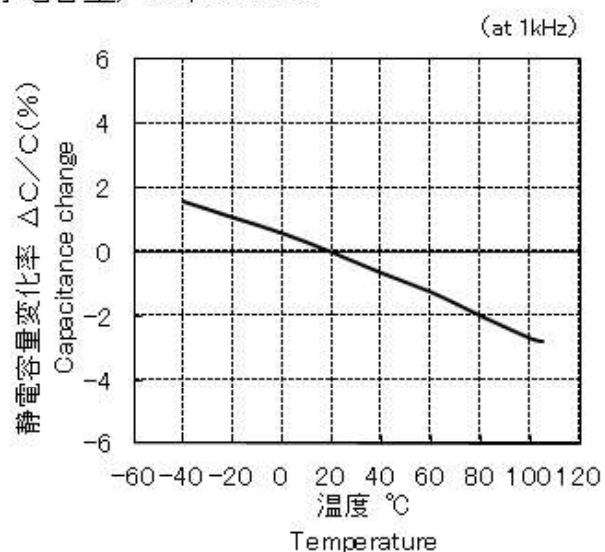

誘電正接 / $\tan \delta$

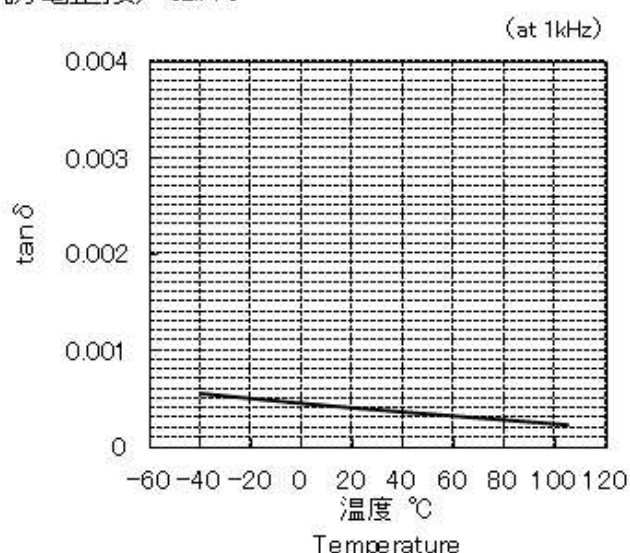

絶縁抵抗 / Insulation resistance

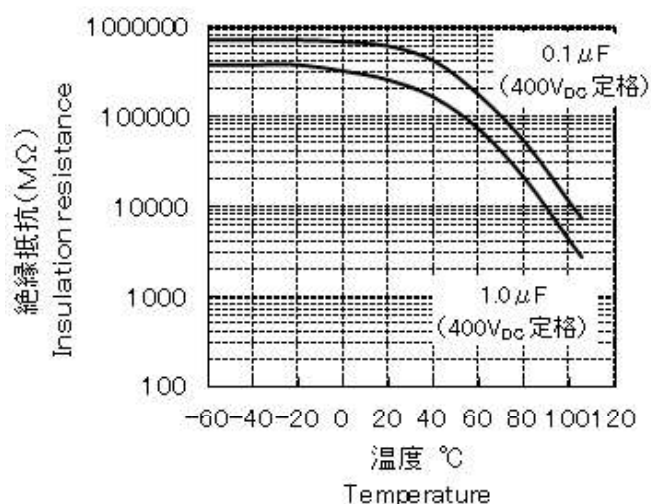

このデータは代表値です。These data are representative values.

周波数特性 Characteristics of frequency

◇メタライズドポリエステルフィルムコンデンサ

Metallized polyester film capacitors

静電容量 / Capacitance

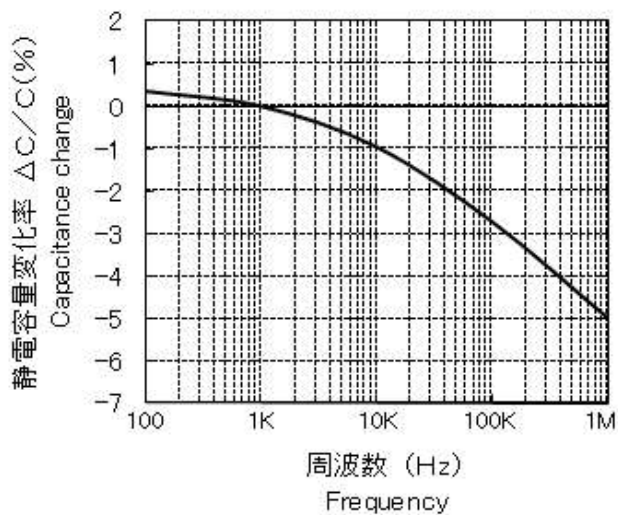

誘電正接 / $\tan \delta$

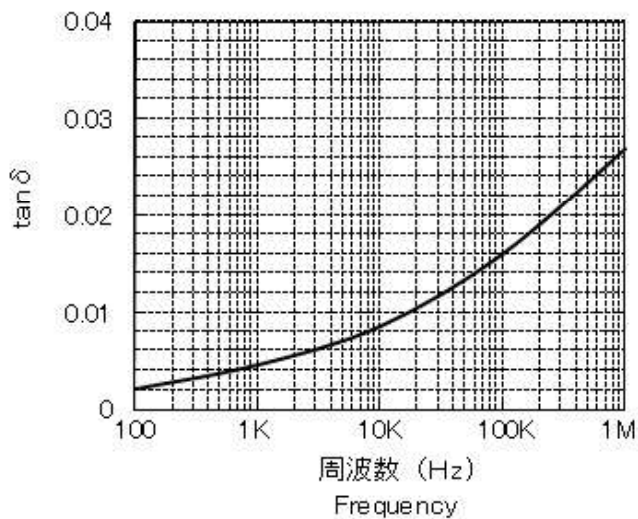

インピーダンス / Impedance

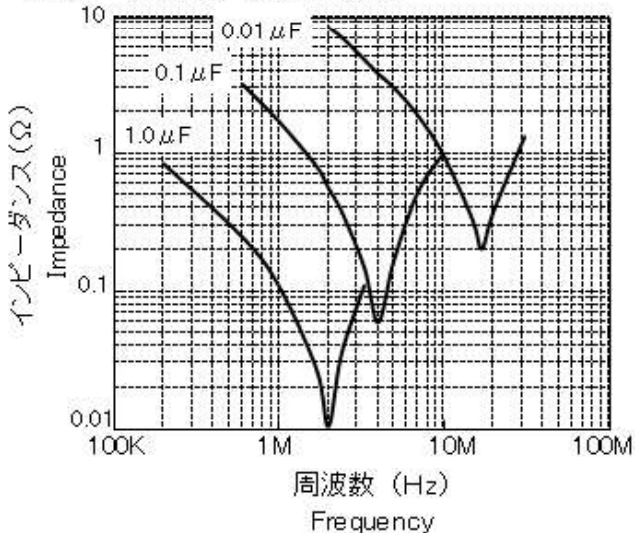

◇メタライズドポリプロピレンフィルムコンデンサ

Metallized polypropylene film capacitors

静電容量 / Capacitance

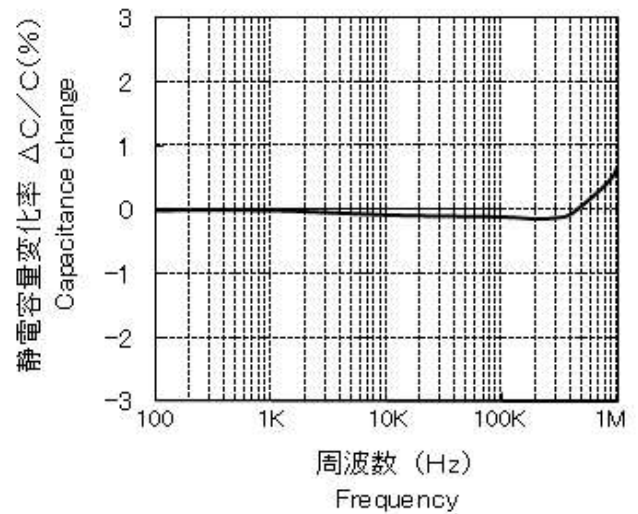

誘電正接 / $\tan \delta$

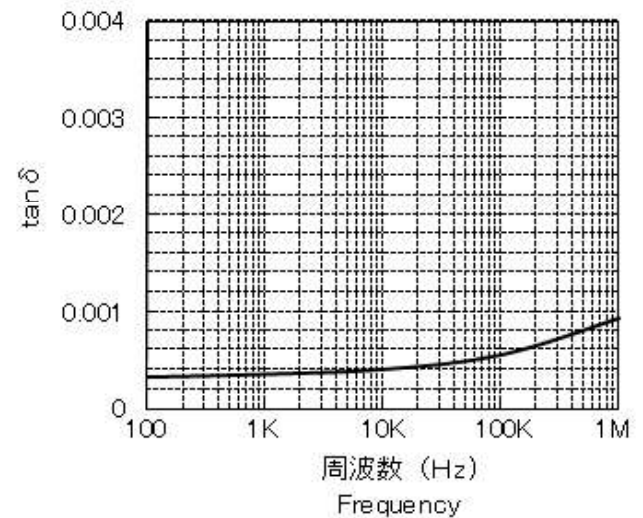

インピーダンス / Impedance

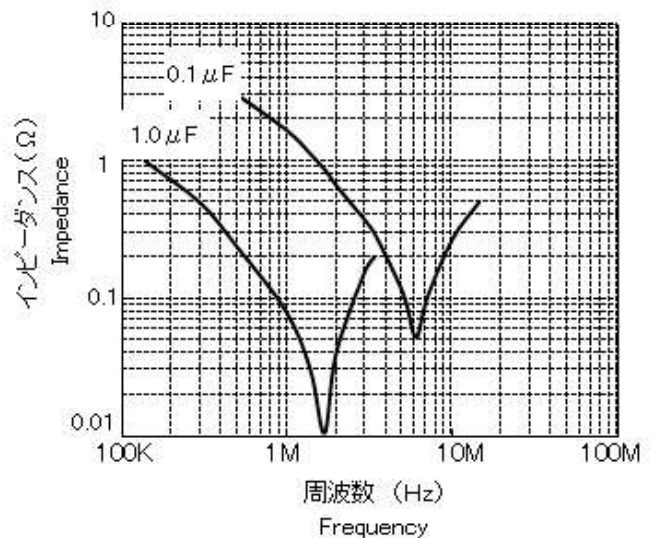

このデータは代表値です。 These data are representative values.

ホームページアドレス:

<http://www.kamaya.co.jp>
営業部

〒242-0021 神奈川県大和市中央6丁目1番6号 PSAビルディング

TEL: 046-204-8806 (営業代表) / FAX: 046-204-8955

 E-MAIL: sales@kamaya.co.jp

- チップ抵抗器・抵抗ネットワーク
- チップヒューズ・チップヒューズ抵抗器
- ESD サプレッサ
- LPTチップサーミスタ
- チップアッテネータ
- 各種抵抗器

※本内容は 2024 年度版総合カタログに準じています。

チップ抵抗器・抵抗ネットワーク

本製品一覧表は概要ですので詳細は、ホームページをご覧ください。

特長	品種	サイズ (メトリック)	定格電力 W	定格抵抗値の範囲	定格抵抗値の許容差	Note
汎用抵抗器 ジャンパーチップ	RMC		0402~6332	0.03~1	1Ω~24MΩ	D(±0.5%)~J(±5%) AEC-Q200 試験データ 有 * 車載グレード品 ハロゲンフリー アンチモンフリー
精密級	RGC		0402~3216	0.03~0.25	3.3Ω~4.7MΩ	B(±0.1%)~F(±1%) AEC-Q200 試験データ 有 ハロゲンフリー アンチモンフリー
高精密級	RNC		0603~3216	0.05~0.125	10Ω~330kΩ	B(±0.1%)~F(±1%) 鉛フリー ハロゲンフリー アンチモンフリー
鉛フリー	RMPC		0402~3225	0.03~0.33	1Ω~10MΩ	F(±1%), J(±5%) 鉛フリー ハロゲンフリー アンチモンフリー
高電力	RMCH		1005~6332	0.125~2	1Ω~1MΩ	D(±0.5%)~J(±5%) AEC-Q200 試験データ 有 ハロゲンフリー アンチモンフリー
長辺電極	TWMC		1632~3263	0.75~2	1Ω~1MΩ	F(±1%), J(±5%) AEC-Q200 試験データ 有 ハロゲンフリー アンチモンフリー
耐硫化	RMGW		0603~6332	0.05~1	1Ω~10MΩ	D(±0.5%)~J(±5%) AEC-Q200 試験データ 有 ハロゲンフリー アンチモンフリー
	RMAW		0603	0.05~0.25	1Ω~10MΩ	D(±0.5%)~J(±5%) AEC-Q200 試験データ 有 ハロゲンフリー アンチモンフリー
高耐圧	RVC		1608~6332	0.1~1	47Ω~51MΩ	D(±0.5%)~K(±10%) AEC-Q200 試験データ 有 ハロゲンフリー アンチモンフリー
超高耐圧	RZC		5025, 6332	0.5, 1	1.0MΩ~16MΩ	J(±5%)~M(±20%) ハロゲンフリー アンチモンフリー
耐硫化 高耐圧	RVAC		3216	0.25	47Ω~51MΩ	D(±0.5%)~J(±5%) AEC-Q200 試験データ 有 ハロゲンフリー アンチモンフリー
耐サージ	RPC		1608~6332	0.25~1	0.27Ω~22MΩ	J(±5%)~M(±20%) AEC-Q200 試験データ 有 ハロゲンフリー アンチモンフリー
高電力・耐サージ	RPCH		1005~3225	0.2~0.75	1Ω~1MΩ	D(±0.5%)~J(±5%) AEC-Q200 試験データ 有 ハロゲンフリー アンチモンフリー
低抵抗	RLC		1005~6332	0.125~1	50mΩ~10Ω	F(±1%)~J(±5%) AEC-Q200 試験データ 有 ハロゲンフリー アンチモンフリー
	RCC		1005~3216	0.1~0.5	10m~100mΩ	F(±1%), J(±5%) 鉛フリー ハロゲンフリー アンチモンフリー
	RLP		1608~6332	0.25~2	1mΩ~15mΩ	F(±1%), J(±5%) AEC-Q200 試験データ 有 鉛フリー ハロゲンフリー アンチモンフリー
	MLP		2012~6332	1~2 (3)	0.5mΩ~10mΩ	
	TWLC		3216~3263 (長辺電極型)	1~2	100mΩ~910mΩ	F(±1%), J(±5%) AEC-Q200 試験データ 有 ハロゲンフリー アンチモンフリー
高抵抗	RHC		1608, 2012	—	100MΩ~150GΩ	J(±5%)~H(±50%) ハロゲンフリー アンチモンフリー
チップ 抵抗ネットワーク	RAC		0806~1406	0.031W/素子	10Ω~1MΩ	F(±1%), J(±5%) ハロゲンフリー アンチモンフリー
			1010~3816	0.063W/素子		
耐硫化チップ 抵抗ネットワーク	RAAW		0806~1406	0.031W/素子	10Ω~1MΩ	F(±1%), J(±5%) ハロゲンフリー アンチモンフリー
耐硫化・耐サージ	RBX		1608~3325	0.125~2	1Ω~1MΩ	D(±0.5%)~J(±5%) AEC-Q200 試験データ 有 ハロゲンフリー アンチモンフリー
	RPGW		1608~3225	0.2~0.75	1Ω~1MΩ	D(±0.5%)~J(±5%) AEC-Q200 試験データ 有 ハロゲンフリー アンチモンフリー

チップヒューズ

特長	品種		形状	サイズ (メトリック)	定格電流	定格遮断容量	溶断規格	取得規格	Note
汎用(速断型)	FCC FHC		FCC10 FHC10	1005	0.15A~ 3.15A	32Vd.c. 35A 30Vd.c. 35A または 24Vd.c. 35A	定格電流×250% 5s Max または 定格電流×200% 5s Max	UL, c-UL File No. E176847	AEC-Q200 試験データ 有 鉛フリー対応 ハロゲンフリー アンチモンフリー
			FCC16 FHC16	1608	0.15A~4.0A	50Vd.c. 35A 36Vd.c. 35A 32Vd.c. 35A または 24Vd.c. 35A			
			FCC20 FHC20	2012	0.4A~5.0A	50Vd.c. 50A 32Vd.c. 50A または 24Vd.c. 50A			
			FCC32 FHC32	3216	0.2A~5.0A	64Vd.c. 50A または 32Vd.c. 50A			
汎用(速断型) 低内部抵抗値	FCCR		FCCR10	1005	0.15A~0.5A	24Vd.c. 35A	定格電流×200% 5s Max		
		FCCR16	1608	0.15A~2.5A	50Vd.c. 50A				
低抵抗速断型	FMC10 オプションコード:AB	FMC10	1005	0.5A~ 3.0A	24Vd.c. 35A				
	FMC16 オプションコード:WB	FMC16	1608	32Vd.c. 35A					
耐インラッシュ型	FMC10 オプションコード:WH	FMC10	1005	0.5A~5.0A	24Vd.c. 35A				
	FMC16 オプションコード:WH	FMC16	1608			32Vd.c. 35A			
遅延型	SBF	SBF32	3216	1.0A~8.0A	63Vd.c. 50A 32Vd.c. 50A	定格電流×200% 120s Max			
高定格電圧	HFC	HFC32	3216	1.0A~12.5A	76Vd.c. 50A	定格電流×200% 60s Max			

チップヒューズ抵抗器

特長	品種		サイズ (メトリック)	定格電力 W	定格抵抗値の 範囲	定格抵抗値の 許容差	溶断特性	Note
チップヒューズ 抵抗器	FRC		1608	0.063	3.9Ω~51Ω	J(±5%)	1.89W 30s Max	ハロゲンフリー アンチモンフリー
			2012	0.1	1Ω~51Ω		2.0W 30s Max	
			3216	0.125	1Ω~100Ω		2.5W 30s Max	

ESD サプレッサ

特長	品種	形状	サイズ (メトリック)	静電容量 pF	ESD 特性			定格 電圧 V	リーク 電流 μA	Note
					ピーク電圧 V	クランプ電圧 V	耐久回数 回			
静電気保護部品	SPC		SPC06	0603	0.1 Max.	500 Max	100 Max.	50 Min	1 Max.	鉛フリー ハロゲンフリー アンチモンフリー
			SPC10	1005						
	HSPC		HSPC10	1005	600 Max					
			HSPC16	1608	0.2 Max	700 Max				

LPT チップサーミスタ

特長	品種		サイズ (メトリック)	定格電力 W	定格抵抗値の範囲	定格抵抗値の 許容差	抵抗温度係数 10 ³ /°C	Note
リニアサーミスタ 温度補償用	LTC		2012, 3216	0.1, 0.125	33Ω~10kΩ	J(±5%)	500~4500	鉛フリー ハロゲンフリー アンチモンフリー

チップアッテネータ

特長	品種		サイズ (メトリック)	定格 入力電力 mW/package	特性インピーダンス Ω	減衰量 dB	適用周波数	Note
π形チップアッテネータ 高周波用	RAC		1010	100	50	1~10	DC~3GHz	ハロゲンフリー アンチモンフリー

特約店

新光商事株式会社	〒141-8540 東京都品川区大崎 1-2-2-13F	TEL (03) 6361-8111
三信電気株式会社	〒108-8404 東京都港区芝 4-4-12	TEL (03) 3453-5111
リョーサン菱洋株式会社	〒101-0031 東京都千代田区東神田 2-3-5	TEL (03) 3862-2591
佐鳥電機株式会社	〒105-0014 東京都港区芝 1-14-10	TEL (03) 3452-7171
ミカサ商事株式会社	〒541-0041 大阪市中央区北浜 3-5-29-19F	TEL (06) 6201-6700
日の丸無線通信工業株式会社	〒101-0021 東京都千代田区外神田 3-7-3	TEL (03) 3253-5231
名古屋理研電具株式会社	〒466-0842 名古屋市昭和区檀溪通り 1-20	TEL (052) 833-1248
株式会社ヌマタ	〒550-0015 大阪市西区南堀江 4-1-20	TEL (06) 6532-2491
株式会社ハマソニック	〒213-0001 川崎市高津区溝口 6-12-18	TEL (044) 844-4000
富士電子株式会社	〒336-0022 さいたま市南区白幡 3-1-9-1-116	TEL (048) 839-5421
株式会社三友	〒101-0021 東京都千代田区外神田 2-5-12-4F	TEL (03) 3253-4437
萩原エレクトロニクス株式会社	〒461-0005 名古屋市東区東桜 2-2-1 高岳パークビル	TEL (052) 931-3125
協和テクノロジズ株式会社	〒530-0016 大阪市北区中崎 1-2-23	TEL (06) 6363-8823

日通エレクトロニクス株式会社

Nitsuko Electronics Corporation

本 社

〒382-0071 長野県須坂市小河原 2031-1
TEL (026) 245-1260 FAX (026) 245-4584

Head office

2031-1, Ogawara, Suzaka-shi, Nagano-ken,
Postcode 382-0071
TEL (+81) 26-245-1260 FAX (+81) 26-245-4584

東京営業所

〒105-0004 東京都港区新橋5丁目1番地9号
銀泉新橋第2ビル 6F
TEL 03-5473-3210 FAX 03-5473-3211

Sales Department

Ginsen Shimbashi Bldg. II 6F, 5-1-9
Shimbashi, Minato-ku, Tokyo
Postcode 105-0004
TEL (+81) 03-5473-3210 FAX (+81) 03-5473-3211

ホームページアドレス

<http://www.nitsuko-ele.co.jp/>

Website address

<http://www.nitsuko-ele.co.jp/>

お問い合わせメールアドレス: support@nitsuko-ele.co.jp

E-MAIL : support@nitsuko-ele.co.jp

釜屋電機製品

<http://www.kamaya.co.jp>

Kamaya Electric Co., Ltd.

<http://www.kamaya.co.jp>

Walsin 製品

<http://www.passivecomponent.com/>

Walsin Technology Corporation

<http://www.passivecomponent.com/>

仕様及び外観は、改良のため予告なく変更することがあります。

Spec and appearance might be changed without notice for modification.

Nitsuko

日通エレクトロニクス株式会社

PSA PASSIVE SYSTEM ALLIANCE
NITSUKO ELECTRONICS CORPORATION